

OSG HS

**Çift Yönlü Hız Regülatörü
Montaj, Kullanma ve Bakım Kılavuzu**

OSG HS

**Bi-Directional Overspeed Governor
User Manual, Assembly and Maintenance Instruction**



OSG HS

**ÇİFT YÖNLÜ HIZ REGÜLATÖRÜ
MONTAJ, KULLANMA VE
BAKIM KILAVUZU**

Yayın Tarihi : Aralık 2022
Revizyon No : Rev 0

Published Date : Aralık 2022
Revision No : Rev 0

İÇİNDEKİLER

1. Kullanım Kılavuzu	6
1.1. Açıklamalar ve Çalışma Prensibi	6
1.2. Güvenlik Uyarıları	10
1.3. Asansör Güvenlik Ekipmanlarının Çalıştırılması Konusunda Talimatlar	10
1.4. Teslim Alma ve Kontrol	11
1.5. Parça Listesi	12
1.6. Ürün Etiketi ve Tanım	13
2. Montaj	14
2.1. Hız Regülatörünün Yere Montajı	14
2.1.1. Makine Dairesi Montaj Şekli	14
2.1.2. Montaj Adımları	15
2.2. Hız Regülatörü Halatı ve Gergi Kasnağı Montajı	16
2.3. Güvenlik Siviclerinin Montajı	17
3. Çalışma Testi	17
4. Gergi Kasnağı	18
5. Uzaktan Kontrol Sistemi	18
5.1. Montaj	18
5.2. Güvenlik Bobinin ve Sivicinin Bakımı	19
6. Hız Regülatörü Koruması	20
7. Garanti Şartları ve Sorumluluklar	20
8. Hız Regülatörünün Bakımı	21

		TİP OSG HS
Min Nominal Çalışma hızı		2 m/s
Max Nominal Çalışma hızı		3 m/s
Rulmanlar		Çift sabit bilyalı Rulman
Yön		Yukarı ve Aşağı
Nominal Halat Çapı	d_{nom}	6-8 mm
Minimum Kasnak Çapı	D_{min}	Ø300 mm
Fren Bloku Tipi		Kaydırmaz, tampon etkili ve kaydırmalı fren bloku ile kullanılmalıdır.

1. Kullanım Kılavuzu

1.1 Açıklamalar ve Çalışma Prensibi

Hız regülatörü Asansör Direktifi 2014/33/EU ya göre güvenlik ekipmanıdır. Hız regülatörü nominal hızı %115 aştığı zaman, elektrikli güvenlik tertibatı devreye girerek her iki taraftan kilitler. Bu durum sadece 1 m/s ve üzerindeki hızlar için geçerlidir. Diğer taraftan EN81-20 5.6.2.2.1.6 (a) da belirtildiği gibi, eğer hız 1m/s in altındaysa elektrikli güvenlik tertibatı frenleme hızından önce devreye girer.

Merkezkaç kuvvet sayesinde, alt tarafta bulunan frenleme kolu kasnakta bulunan dişlerden birini frenletip ve kasnağın hareketini engelliyor. Halat ve kanal (V-ısl işlemlı altı kesik) arasında oluşan tahrik kuvvetleri fren bloğunu çalıştırıyor.Regülatör kasnağı-(1) altı kesik V kanal halatı kasnağa sarmak için.

- Makara yolu (2)
- Frenleme dişleri (3)
- Halat koruma pimleri (4)
- Frenleme Kolu (5)
- Siviç (6)
- Uzaktan kontrol (7)
- Etiket (8)

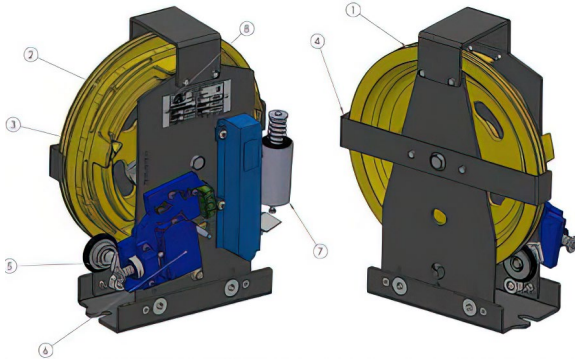

Regülatör halatı regülatör üzerinden dolanarak aşağıda gerdirme kasağı üzerinden geçer ve halatlar fren blokuna sabitlenir. Gerdirme ağırlığı sayesinde halat istenen gerginliği sağlar ve regülatör üzerinde belli bir basınç ile halatı (1) nolu kanal üzerinden basar. Regülatör kasağı üzerindeki (2) nolu makara yolu, üzerinde çalışan frenleme kolunun (5) sarkaç mantığı ile yukarı ve aşağı hareketini sağlar. Frenleme kolu öngerilim verilmiş bir yay ile (2) nolu makara yoluna bastırılır ve bu yay plastik koruma herhangi bir ayarlamayı engellemek için korunuyor. Plastik koruma regülatörün üzerine civatayla montajı yapılmış ve boyayla mühürlenmiştir. Regülatör kasağı belirli hıza ulaştığında yay kuvvetini yener ve (3) nolu frenleme dişlerine takılır. Bu sayede regülatör dönüşünü durdurur, (4) numaralı halat koruma pimleri halatın çıkmasını önler.

Kanalın altı kesik açısı 68.53 derecedir ve kanal açısı 35 derecedir. EN 81-50'da belirtildiği gibi, kanal açısı 35 dereceden az olmamalı ve alt kanal kesilme açısı 105 dereceden büyük olmamalıdır.

Hız regülatörü EN 81-20/50 standart kurallarına ve yönergelerine uygundur.

ASANSÖR KUYUSU MAKİNA DAİRESİZ MONTAJ ŞEKLİ

Hız regülatörünün kuyu içinde montaj edildiği durumlarda kolay ulaşılabilir bir yerde olmalıdır.

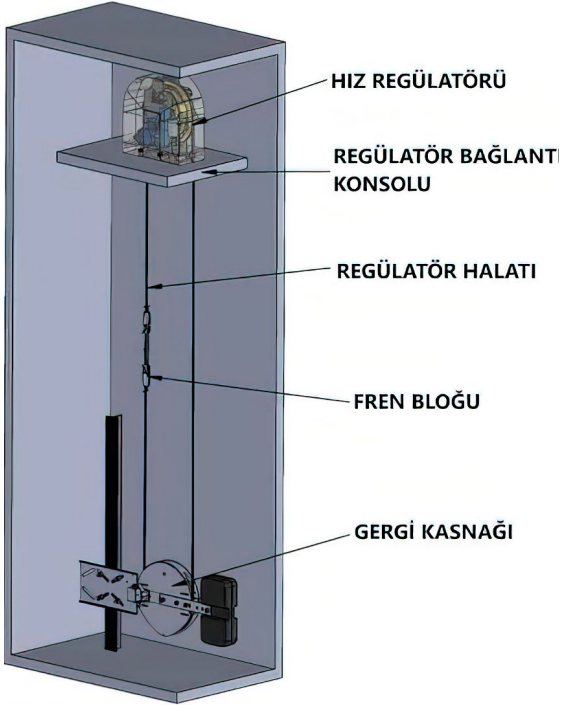

ASANSÖR MAKİNA DAİRELİ MONTAJ ŞEKLİ

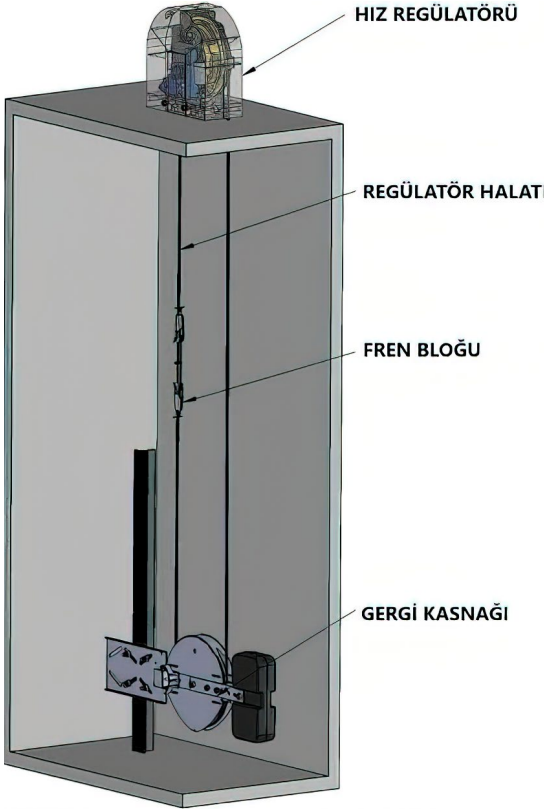

EN 81-50 3.20'de belirtildiği gibi, regülatörün montajı asansör konusunda deneyimli ve ehliyetli kişiler tarafından yapılmalıdır. Kılavuzda yazan bilgilere uyumsuz şekilde yapılan regülatör montajlarından ASPAR ASANSÖR A.Ş. sorumlu değildir. Taşınma esnasında regülatörün çalışmasını engelleyebilecek hasarlar meydana gelebilir. Hasarlı regülatörler kullanılmamalıdır.

Teknik güvenlik sebepleri ile, aşağıdaki durumlara izin verilmemelidir.

- Amacından farklı uygulamalarda kullanılır ise üretici ve firma sorumluluk kabul etmez.
- Belirtilen hıza uygun ürün seçilmelidir.
- Hız regülatörü parçaları değiştirilemez veya çıkartılamaz.

1.2 Güvenlik Uyarıları

Montaj yapan firma, montajcının güvenliğinden sorumludur. Kitapçıktaki uyarılar dikkate alınmalıdır.



DİKKAT!

Tehlike uyarısıdır. Montaj yapan kişiye bağlı olarak risk taşıyan açıklamalardır.



TEHLİKE!

Bu sembol, ilgili kişilerin sağlık ve hayatlarının risk altında olduğunu gösterir. Her zaman bu uyarılara dikkat edilmelidir.



Gerekli ve önem arz eden açıklamalardır

Bu işaretler bu kılavuzun entegre bir parçasıdır. Kitapçığın kolayca ulaşılabilir bir yerde bulundurulması gerekir. Örneğin makine dairesi uygun bir yerdir.

1.3 Asansör Güvenlik Ekipmanlarının Çalıştırılması Konusunda Talimatlar

Hız regülatörleri asansörde güvenlik ekipmanları sınıfına girer. Kullanım kılavuzuna tamamen uygulanması ve montaj talimatlarının aynen uygulanması gereklidir.



Bu yüzden montajına başlamadan önce bu kitapçıkta bulunan bilgilerin okunması ve iyice anlaşılması gereklidir. Güvenlik ekipmanlarının montaj ve kullanımı özel itina gerektirir. Çalışması için bu elemanların mükemmel çalışması gereklidir.

Hız regülatörü imalatı sırasında yönetmenliğe uygun hızlara ve koşullara getirilir ve müşteriye teslim edilir. Regülatördeki ve gergi kasnağındaki siviçlerin işlevi kontrol edilir. Yanlış yapılan gergi kasnağı montajı sonucunda oluşabilecek hatalardan Aspar Asansör A.Ş. sorumlu değildir.

1.4 Teslim Alma ve Kontrol

Parça listesi ile teslim aldığınız regülatörün parçalarını karşılaştırın. Parçalar size ulaştığı zaman, tüm parçaların size ulaşmış olup olmadığını kontrol edin. Regülatörü sadece yere veya raya montajı yapılacak şekilde 300 mm'lik gergi kasnağı ile kullanılmalıdır. Sipariş verdiğiniz regülatörü, ürün üzerindeki etiketle karşılaştırınız.

1.5 Para Listesi

Hız regülatörü Şekil 4
Gergi Kasnağı Şekil 5

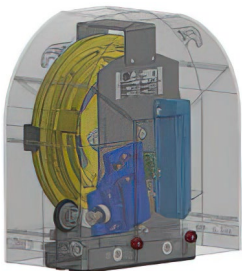

Şekil 4

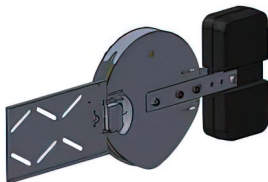

Şekil 5

Uzaktan kumandalı hız regülatörü Şekil 6
Gergi Kasnağı Şekil 7

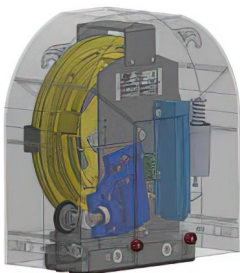

Şekil 6

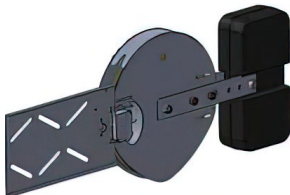

Şekil 7

1.6 Ürün Etiketi ve Tanım

Ürün etiketi hız regülatörünün güvenlik bobini kısmı tarafında yerleşiyor. Ürün etiketi aşağıdaki bilgileri içeriyor:

- Nominal Hız,
- Frenleme Hızı,
- Regülatör Tipi,
- Üretim Tarihi,
- Seri Numarası,
- Belge Numarası,
- CE Mark.

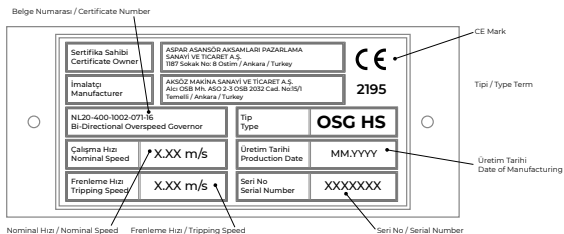

Şekil 8

2. Montaj

Makine dairesine giriş veya montajı sırasında aşağıdaki hususlar sağlanmalıdır.



Makine dairesine ve kuyuya yetkisiz kişilerin girmesi engellenmeli ve tüm montaj ehliyetli kişiler tarafından yapılmalıdır.



Kuyu içine regülatör montajı yaparken emniyet kemerinizi takınız.



Makine dairesindeki delikleri kapatınız. Üzerinize düşme ihtimali olan makine dairesindeki takımlarınızı ve diğer çalışma aletlerinizi deliklerden uzaklaştırınız.

Makine dairesini kilitleyin ve asansör üzerine gerekli uyarı levhalarını koyunuz.

2.1 Hız Regülatörünün Yere Montajı

2.1.1. Makine Dairesi Montaj Şekli

Hız regülatörünün beton üzerine veya bir tutucu üzerine montajı yapılabilir.



Üzerine montajını yaptığınız beton ya da tutucu en az 30 kN basınca dayanıklı olmalıdır.



Halatların kuyudan çıkıp makine dairesine geçiş yaptığı deliklerin mümkün olduğu kadar küçük olması ve en az 50 mm yüzük ile yükseltilmesi gereklidir.

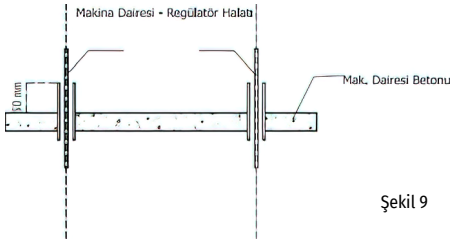

Şekil 9

2.1.2. Montaj Adımları

Hız Regülatörü Şekil 10'de görüldüğü gibi monte ediniz.

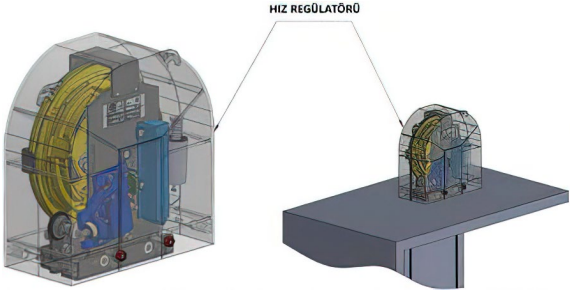

Şekil 10

2.2 Hız Regülatörü Halatı ve Gergi Kasnağı Montajı

Hız regülatörünün teknik olarak doğru bir şekilde çalışabilmesi için halatın ve gergi kasnağının doğru bir şekilde entegre edilmelidir. Gergi kasnağı raya montajı yapılmalıdır.

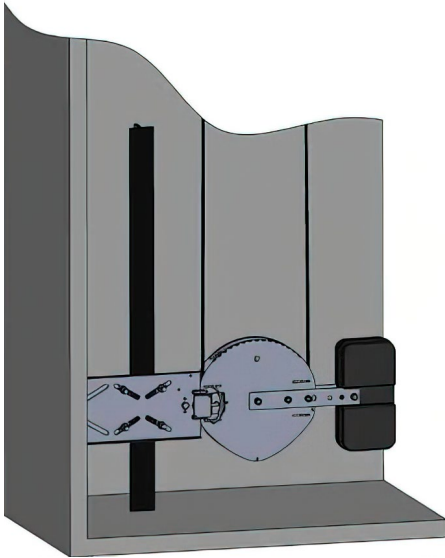

Şekil 11

Halatı kuyuya uygun uzunlukta kesin, gergi kasnağından dolandırın daha sonra gerekli bağlantı elemanlarını kullanarak fren bloğuna bağlayın.

2.3 Güvenlik Siviclerinin Montajı



Elektrik siviclerini sadece eğitimli elektrik teknisyenleri tarafından yapılmalıdır.



Bağlantıları yapmadan önce tüm elektrik tesisatını kapatınız.



Emniyet sivici kablolarının ilgili standartlara uygun kullanılması gereklidir.



Emniyet siviclerinin bağlantıları yapılmalıdır.

3. Çalışma Testi

Üretici firma regülatörün testlerini yapmış olmasına rağmen montaj sırasında çıkabilecek aksaklıkları görmek için regülatör tekrar test edilmelidir.



Fren blokları için gerekli ise test yapmadan önce rayları yağlayın.

Asansörü revizyon konumuna alıp kuyu boyunca çalıştırın. Asansörün problemsiz olarak seyir yapabildiğinden emin olun. En alt ve en üst seviyelerde regülatör kasnağının ve gergj kasnağının üzerine bağlantı aparatlarının değmediğini gözlemleyin. Düşük hızda (revizyon konumunda) asansörü yukarıya/aşağıya çalıştırın. Bu sırada frenleme kolunu tornavidayla şekilde gösterildiği gibi aktif edin. Elektrik kontağını kestiğini gözlemleyin. Arkasından bir miktar hareket ettirerek fren bloku kollarını çalıştırdığından emin olun. Daha sonra sistemi eski konuma getirin.

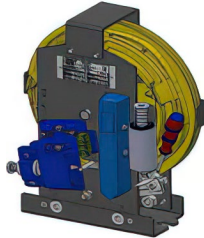

Şekil 12

4. Gergi Kasnađı

Gergi kasnađı sadece raya montaj edilmelidir. Montaj bitiminden sonra, ađırlık (25 kg) serbest bırakılmalıdır.

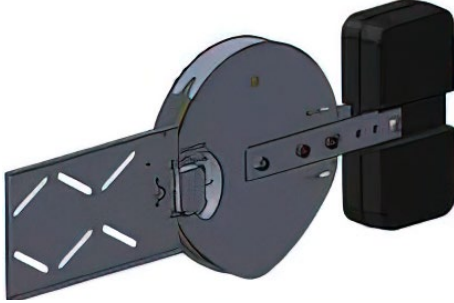

5. Uzaktan Kontrol Sistemi

Makina dairesi olmayan kuyularda veya regülatöre ulaşmanın mümkün olmadığı durumlarda kullanılabilir. Frenleme ve başlatma için ayrı ayrı bobin mevcuttur.

5.1 Montaj

- Uzaktan kontrol sistemi regülatör üzerinde monteli olarak gelecektir. İmalatçı firma bilgisi olmadan müdahale edilmemelidir.
- Uzaktan kontrol sistemi 24 VDC ve 190 VDC olarak iki ayrı voltaj seçeneğine sahiptir. Panonuz için uygun voltaj tipini seçtiğinizden emin olunuz.
- Uzaktan kontrol sistemi, rahat çalışabilmek için asansör kuyu boşluđunun müdahale kapısına yakın bir yere tesis edilmesi sağlanmalıdır.

Kablo bağlantıları için regülatör üzerinde bulunan klemensi kullanınız.

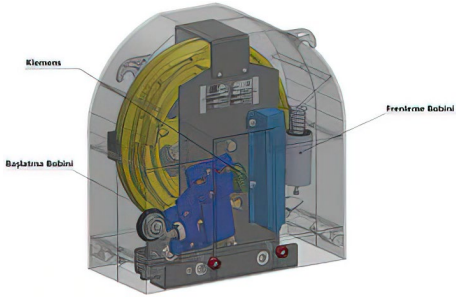

Şekil 14

5.2 Güvenlik Bobinin ve Siviçinin Bakımı

Bakım talimatları EN 13015'e uygun bir şekilde yapılmalıdır. Güvenlik bobini ve siviçi her 6 ayda bir düzenli kontrol edilmelidir ve hız regülatörü kullanma klavuzu arka sayfasındaki bakım kayıt formuna işaretlenmelidir.

- Fiziki hasarları kontrol ediniz
- Elektrik bağlantı kablolarını kontrol ediniz
- Eğer var ise kurtarma mekanizmasının çalışıp çalışmadığını kontrol ediniz.

6. Hız Regülatörü Koruması

Sadece bir tip regülatör koruması vardır. There is only one type protection cover for the overspeed governor. Koruma 2 mm kalınlığında plastikten oluşuyor ve 2 civata kullanılarak montaj ediliyor.

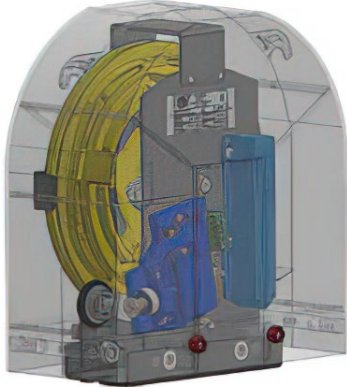

Şekil 15

7. Garanti Şartları ve Sorumluluklar

OSG HS EN81-20 standartları dahilinde en az 20 kez kilitlemeye karşı garantilidir. Ayrıca kullanım kılavuzunda belirtilen şartlar içerisinde 2 yıl garantilidir. Aşağıda bulunan durumların bir veya birkaçına bağlı olarak meydana gelebilecek maddi ve manevi zararlardan Aspar Asansör A.Ş. sorumlu değildir.

- Kullanım kılavuzu veya standartlara aykırı montaj ve bakım yapılması.
- Herhangi uygunsuz ve/veya arıza durumunda kullanıma devam edilmesi.
- Üretim amacı dışında kullanımı.
- Frenleme hızının değiştirilmesi ve/veya mührünün çıkartılması.
- Herhangi bir şekilde parçalar üzerinde oynama yapılması.

- f) Beyan hızı dışında kullanılması.
- g) Gergi makarasının ağırlığının kılavuzda belirtilenden az ya da çok kullanılması.
- h) Dış etkenlere bağlı oluşan hasarlı regülatörlerin kullanılması.

8. Hız Regülatörünün Bakımı

TİP OSG HS her 6 ayda bir düzenli olarak aşağıdaki kontrollere tabii tutulmalı ve arka sayfadaki bakım kayıt formuna işlemelidir

1. Halatı uzamaya ve aşınmaya karşı kontrol edin.
2. Halatın fren bağlantı noktalarını kontrol edin.
3. Regülatör halat kanalının ve gerdirme ağırlığı kanalını kontrol edin.
4. Kanal üst çapı ve halat arasındaki mesafe 3mm'den fazla olduğunda regülatörü ve gergi kasnağını değiştirin.
5. Halat kanalının temizliğini kontrol edin.
6. Fren kolu makarası üzerindeki O-ring lastiğini kontrol edin. Aşınma olmuş ise değiştirin.
7. Regülatör halatının yağlı olmaması gereklidir. Yağlanmış ise temizleyin.



Her ne sebeple olursa olsun, asansörün hız regülatörünü devre dışı bırakarak çalıştırmak kurallara aykırıdır.



Regülatör üzerine herhangi parça takılamaz.



OSG HS

**USER MANUAL, ASSEMBLY AND
MAINTENANCE INSTRUCTIONS**

CONTENTS

1. User Manual	26
1.1. Explanations and Working Regulations	26
1.2. Safety Precautions	30
1.3. Working Instructions of Safety Equipment	30
1.4. Delivery and Control	31
1.5. List of Parts	32
1.6. Name Plate, Designation and Identification	33
2. Assembly	33
2.1. Assembly of The Overspeed Governor On The Floor	34
2.1.1. Assembly In The Machine Room	34
2.1.2. Assembly Steps	35
2.2. Assembly of The Overspeed Governor's Rope and Tension Pulley	36
2.3. Assembly of The Safety Switches	37
3. Operation Testing	37
4. Tension Pulley	38
5. Remote Control System	38
5.1. Assembly	38
5.2. Maintenance of Safety Coil and Switch	39
6. Protection of Overspeed Governor	40
7. Warranty Regulations and Responsibility	40
8. Maintenance of The Overspeed Governor	41

		TYPE OSG HS
Min Adjustable Nominal Speed		2 m/s
Max Adjustable Nominal Speed		3 m/s
Bearings		From two sides ball bearings
Direction		Up and down
Nominal Rope Diameter	d_{nom}	6, 6.5, 8 mm
Minimum Governor Pulley Dia	D_{min}	Ø300 mm
Safety Gear Type		Use with progressive safety gears and instantaneous safety gear with buffer effect.

1. User Manual

1.1 Explanations and Working Regulations

The overspeed governor is a safety device according to Lift Directive 2014/33/EU. When the overspeed governor exceeds its nominal speed by 115%, the contact locks the overspeed governor for both directions. This condition applicable for the speed equal or greater than 1 m/s. On the other hand, as stated in 5.6.2.2.1.6 a of EN 81-20, if the speed is below 1 m/s, the contact locks the overspeed governor before tripping speed. Because of centrifugal forces the pendulum lever located on the bottom, will trip on one of the cams and block the pulley both upwards and downwards. The traction forces between the rope and (V-hardened with undercut) groove will activate the safety gear.

- Governor Pulley-(1). With undercut V groove to house the over speedgovernor
- Cam rim (2)
- Cam-Notches (3)
- Rope protection retainer (4)
- Lever located on bottom side (5)
- Safety contact (6)
- Remote control (7)
- Data label (8)

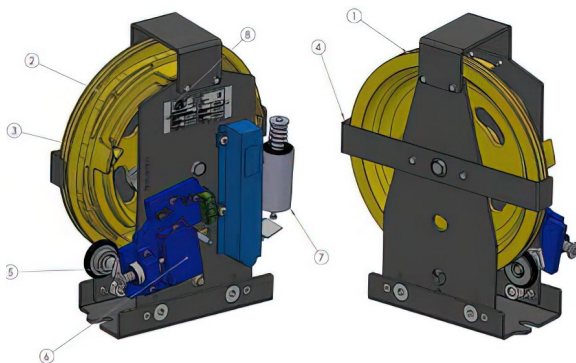

The rope, secured to the clamp of the safety gear and stretched, operates the governor pulley through its own pressure in the undercut groove (1). The square shaped path (2), which is on the pulley (1) moves the pendulum lever (5) slightly up and down. The pendulum lever is forced to move on the path by a spring and the spring is protected against any adjustments by cover plastic.

The plastic cover is mounted on the overspeed governor by using screws and it is painted. When the centrifugal force exceeds the spring force, the pendulum lever impacts on the cam-notches (3). Moreover, the pulley (1) is blocked and before braking, the switch is activated and safety circuit of the plant is switched off. The rope protection retainer (4) prevents the rope to come out from the groove.

The undercut angle of the groove is 68.53 degrees and groove angle is 35 degrees. As stated in EN 81-50, undercut angle should be equal or greater than 35 degrees and the groove angle should be equal or less than 105 degrees. The overspeed governor is compatible according to the rules and regulations for EN 81- 20/50

POSITION ON TOP OF THE ELEVATOR SHAFT

For the assembly on the top of the elevator shaft, the overspeed governor must be easily accessible from the outside.

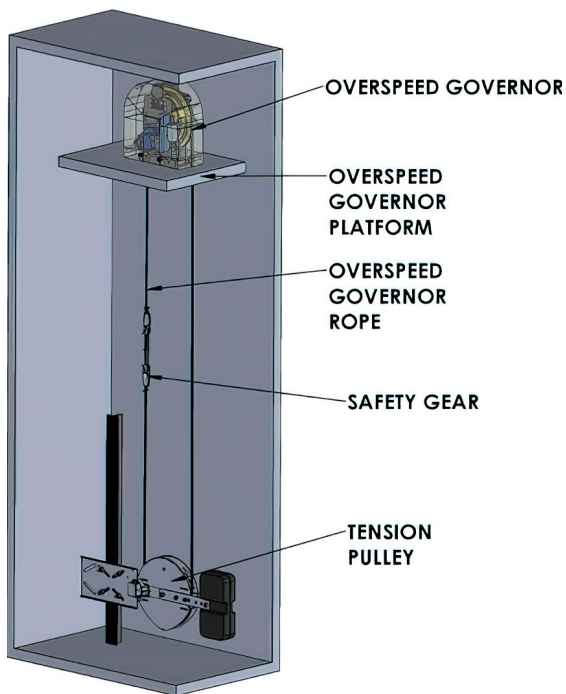

POSITION IN THE ENGINE ROOM

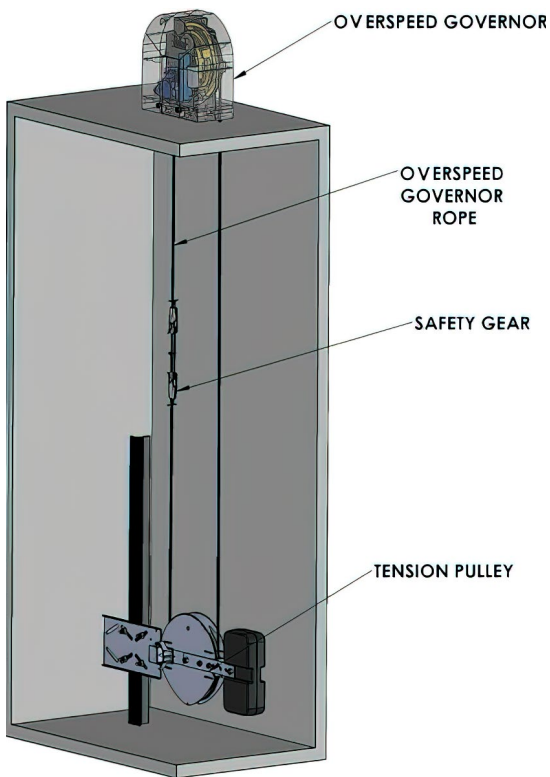

The installer, who is well trained with assembly of safety equipment, must performed required action as stated in 3.20 of EN 81-50. Aspar Asansör A.Ş declines any responsibility that have not been carried out according to this guide. During the transportation, the overspeed governor can be damaged. Never use damaged products.

Because of the technical safety rules, pay attention followings;

- a) Manufacturer is not responsible for the products that is not used on its purpose.
- b) Choose the product according to the declared speed.
- c) The overspeed governor parts cannot be changed or removed.

1.2 Safety Precautions

The assembler company is responsible for the safety of the installer. They should consider warnings in the guide.



WARNING! Indication of the danger of the possible damages to the structural elements and its components parts. Maybe cause for the injuries and serious product damages.



DANGER! This symbol shows that health and life of the related persons are under risk. Always, pay attention to warnings.



Indication of useful information

These instructions are an integral part of this guide it must be kept in an easily accessible place such as the engine room.

1.3 Working Instructions of Safety Equipment

Overspeed governor are classified as safety equipment in lifts. It is necessary to observe the rules and regulations that refer to structural element including the information given in the operating instructions.



For that reason, the user manual must be read and understood before assembly. Safety devices need particular attention. Their perfect functioning is essential for a safe operation of the plant. As a safety, devices are already preset at the factory and their operations must be carried out immediately after the assembly itself.

The functioning of safety switches on the governor and on the tension pulley must be checked. Aspar Asansör A.S is not responsible of the wrong assembled tension pulley.

1.4 Delivery and Control

Compare the list of the parts that you purchase the overspeed governor. When you receive the parts, check the list whether you received all parts completely or not. Use the overspeed governor only when mounting on the guide rail of 300 mm tension pulley.

Compare the overspeed governor that you ordered, with the data label that mounted on the product.

1.5 List of Parts

Overspeed governor Figure 4

Tension Pulley Figure 5

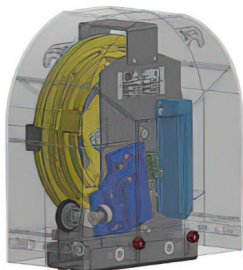

Figure 4

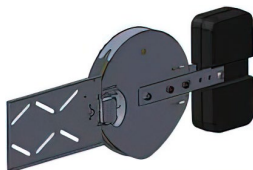

Figure 5

Overspeed governor with the remote control system Figure 6

Tension Pulley Figure 7

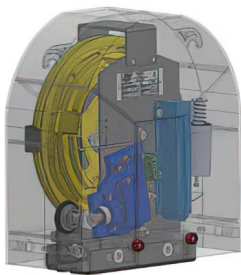

Figure 6

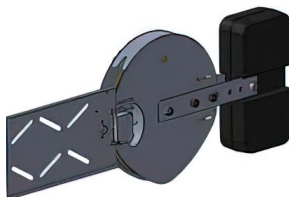

Figure 7

1.6 Name Plate, Designation and Identification

The data label of the overspeed governor is located on UCMP feature side. The data label gives you following information:

- Nominal Speed,
- Tripping Speed,
- Type of the governor,
- Production date,
- Serial Number,
- Certificate Number,
- CE Mark.

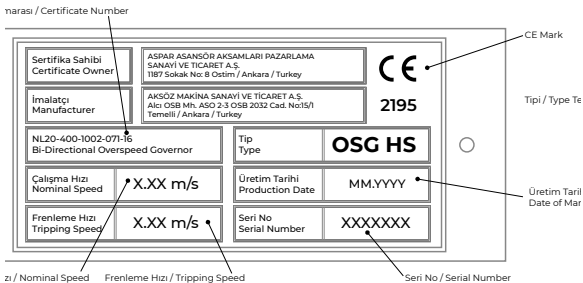

Figure 8

2. Assembly

For all the assembly process, in the engine room or in elevator shaft, it should be made clear.



The entrance into machine room and shaft bottom are only allowed for installer and maintenance staffs.



During assembly, safety belts should be used.



In order to secure the assembly tools and other objects from fallings, cover the hole in the floor of the machine room.

Machine room door must be locked and provided with a warning sign.

2.1 Assembly of The Overspeed Governor On The Floor

2.1.1. Assembly In The Machine Room

The assembly of the overspeed governor can be performed easily on a floor.



Floor and support must resist a load of min 30kN



The rope aperture should be kept as small as possible and fitted with a 50 mm high collar. A corresponding safety collar must be fastened to the floor before installation takes place.

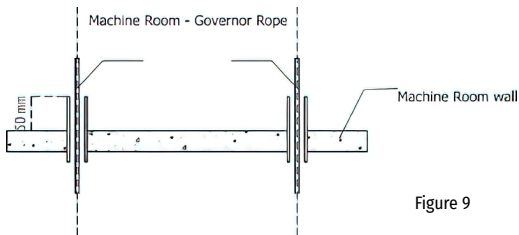

Figure 9

2.1.2. Assembly Steps



You should assemble overspeed governor as shown the Figure 10

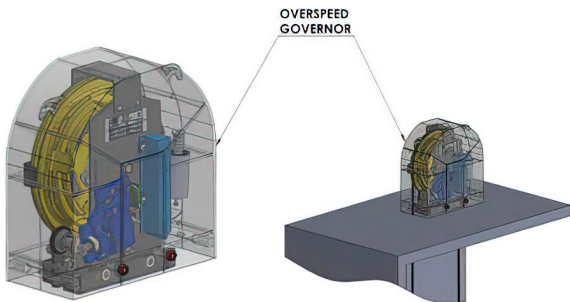

Figure 10

Maintenance door should be made in order to access easily to the overspeed governor in elevator shaft.

2.2 Assembly of The Overspeed Governor's Rope and Tension Pulley

A fully operation of the overspeed governor is only possible with a correct assembly of the governor rope itself and the tension pulley. Tension pulley can be mounted only on the guide rail.

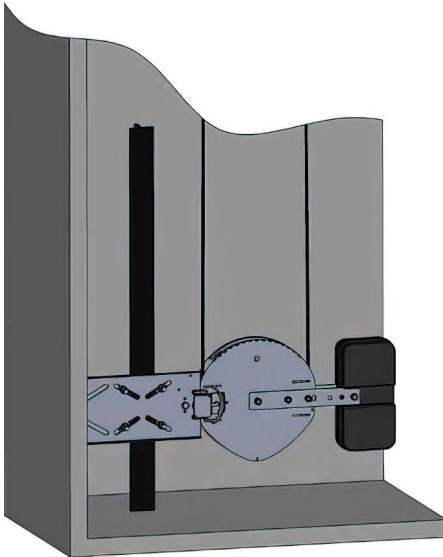

Figure 11

Cut the overspeed governor rope to appropriate length and wrap it around of pulley of the tension pulley and governor's pulley. By using proper tools, mount the rope to the system.

2.3 Assembly of The Safety Switches



The specialized electricians should perform assembly process.



Before beginning operations, turn off the power of all the parts of the plant.



All safety switch cables required to be accordance with EMV rules and regulations.



Connection of safety switches must be made.

3. Operation Testing

Although manufacturer tested product before sale, the speed governor must be re-tested to see any problems during the assembly process.



Before performing the test, if necessary, the guide rails should be oiled for the safety gears.

Bring the lift into the overhaul position and run it along the lift shaft. Be sure that lift works without problem. At the lowest and highest level, observe both pulley of the overspeed governor and tension pulley to be sure whether any collision with connection apparatus occurs or not.

With a slow speed upwards and downwards, activate the overspeed governor by a screwdriver as shown in the figure. Check the safety switch it is working normally. In addition, check if safety gears works. Later, bring the system into previous position.

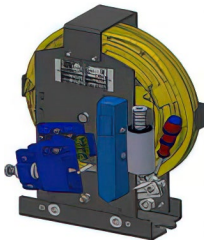
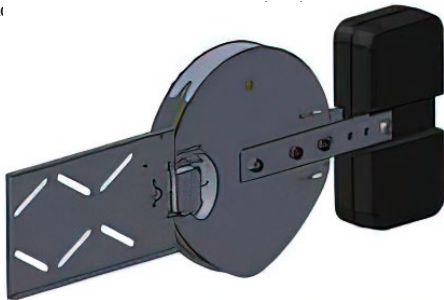

Figure 12

4. Tension Pulley

Tension pulley can be connected to only guide rail. After mounted the tension pulley to



5. Remote Control System

It should be used if there is no engine room in the wellhole or reaching the overspeed governor is impossible. Separate coils exist for both activating and tripping.

5.1 Assembly

- Remote control system is to be delivered as assembled on overspeed governor and it should not be interfered without informing the manufacturer company.
- Remote control system has two type voltage options as 24VDC and 190VDC. You should be sure that you choose the appropriate one for your panel.
- In order to run remote control system easily, it should be assembled nearby area of interfere door of the wellhole.

You should use connector that is on overspeed governor for cable connections

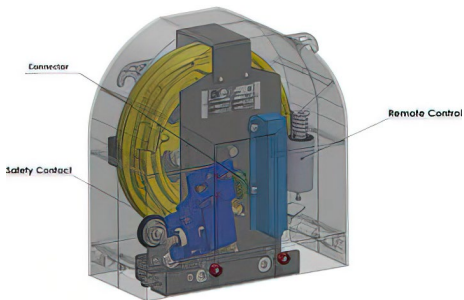

Figure 14

5.2 Maintenance of Safety Coil and Switch

Maintenance instructions are in compliance with EN 13015. Safety coil and safety switch must be checked every 6 months and any comments must be noted on maintenance registration form on MOUNTING, OPERATION and MAINTANENCE MANUAL.

- Check damaged conditions
- Check the electric connection points of the safety coil
- If there is rescue mechanism, it must be check whether it is working or not.

6. Protection of Overspeed Governor

There is only one type protection cover for the overspeed governor. It consist of 2mm plastic and assembled by using two screws.

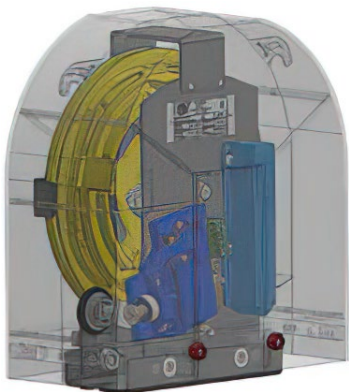

Figure 15

7. Warranty Regulations and Responsibility

According to EN81-20 standards, the TYPE OSG HS is locked minimum 20 times under warranty. The product has warranty for 2 years. Aspar Asansör A.S is not responsible for the damages in following situations.

- a) If the component part is used in a different way than described in this book.
- b) Even though the overspeed governor is damaged, continued to use it.
- c) Not used on purpose
- d) Changing the tripping speed or removing the seal
- e) Changing any of the parts with another

- f) Not used on declared speed
- g) Not tensioned rope sufficiently
- h) Using damaged overspeed governor, which caused due to external effects.

8. Maintenance of The Overspeed Governor

The TYPE OSG-M must be checked every 6 months and comments must be noted on the Maintenance registration form.

1. Check ropes. If it worn, change it.
2. Check ropes. If it loosen, tensioned them.
3. Check rope and safety gear connection points.
4. Check the grooves and tension pulley, if the distance between groove diameter on the top and the rope is more than 3mm, change the overspeed governor and tension pulley.
5. Check cleanliness of the rope grooves.
6. Check the O-ring on the catch lever. Change it, if deformed.
7. If overspeed governor rope is oily, it must be cleaned.



For whatever reason it might be, it is not allowed to operate elevator without the speed governor.



Any additional part cannot attached on mounted.



liftinstituut
SINCE 1933



EU-TYPE EXAMINATION CERTIFICATE

Issued by Liftinstituut B.V.
identification number Notified Body 0400

Certificate no.	: NL20-400-1002-071-16	Revision no.:	: 2
Description of the product	: Bi-directional overspeed governor for safety gears		
Trademark	: ASPAR		
Type no.	: OSG HS		
Name and address of the manufacturer	: Aksöz Makina Sanayi Ve Ticaret Anonim Şirketi Alci Osb Mahallesi 2032 Caddesi No:15/1 Sincan Ankara, Türkiye		
Name and address of the certificate holder	: Aspar Asansör Aksamlan Pazarlama San. Ve Tic. A.Ş. 1187. Sokak No:8 Ostim, Ankara - Türkiye		
Certificate issued on the following requirements	: Lifts Directive 2014/33/EU		
Certificate based on the following standard	: Parts of: EN 81-20:2020 & EN 81-50:2020		
Test laboratory	: None		
Date and number of the laboratory report	: None		
Date of EU-type examination	: 2026-06-02		
Additional document with this certificate	: Report belonging to the EU-type examination certificate no.: NL20-400-1002-071-16 rev.2		
Additional remarks	: - Nominal speed range : 2,0m/s - 3,0m/s - Max. tripping speed : 2,63m/s - 3,83m/s - Max. distance travelled from engagement of the safety gear operation : 178mm - The tensile force up and down for each tensioning system are determined in the test with the mentioned tensioning force with new rope and groove and written down in chapter 2 of the report. - See also chapter 5 of the report belonging to this EU-type examination certificate for additional conditions. - This revision replaces certificate NL20-400-1002-071-16 rev. 1 of 2024-11-15.		

P23-03-16- Versie 37

NL20-400-1002-071-16 rev 2

Date: 2026-06-24 [year-month-day]

Page 1 of 2

© This document may only be reproduced in full under the conditions set out in Regulation 2.0.1 (www.liftinstituut.com)

Liftinstituut B.V.
Bulkslooterveerplein 381
NL - 1025 XE Amsterdam

VAT number: NL 8103 99 441 B 01
Registered by the Dutch Chamber of Commerce
under number 34157363

+31 (0)20 435 06 06
contact@liftinstituut.com
www.liftinstituut.com



liftinstituut
SINCE 1933

Conclusion

: The safety component meets the requirements of the Lifts Directive 2014/33/EU considering any additional remarks mentioned above



Authorised by

W.G. Kasteleijn
Product Manager Certification

Amsterdam

Date : 2026-06-24
Valid until : 2029-11-15

F23-03-16 Versie 37

NL20-400-1002-071-16 rev 2

Date: 2026-06-24 [year-month-day]

Page 2 of 2

© This document may only be reproduced in full under the conditions set out in Regulation 2.0.1 (www.liftinstituut.com)

Liftinstituut B.V.
Bulkslootmeerplein 381
NL - 1025 XE Amsterdam

VAT number: NL 8103 99 441 B 01
Registered by the Dutch Chamber of Commerce
under number 34157363

+31 (0)20 435 06 06
contact@liftinstituut.com
www.liftinstituut.com





ASPAR ASANSÖR AKSAMLARI SAN VE TİC AŞ

Tel : +90 (0) 312 354 11 53

www.aspar.com

AB UYGUNLUK BEYANI EU DECLARATION OF CONFORMITY



BELGE SAHİBİ / CERTIFICATE HOLDER	ASPAR ASANSÖR AKSAMLARI PAZARLAMA SAN VE TİC AŞ 1187. Sokak No:8 Ostim – Ankara - Türkiye
İMALATÇI / MANUFACTURER	AKSÖZ MAKİNA SANAYİ VE TİCARET AŞ Alcı OSB Mh. ASO 2-3 OSB 2032 Cad. No:15/1 Temelli – Sincan- Ankara-Türkiye
ÜRÜN ADI / PRODUCT NAME	ASANSÖR HIZ REGÜLATÖRÜ OVERSPEED GOVERNOR FOR LIFTS
ÜRETİM YILI / YEAR OF MANUFACTURE	Etiket Üzerinde / See data plate on product
TİP / TYPE	 OSG HS Min ve Max. Nominal Hız : 2.00 – 3.00 m/s Max. Frenleme Hızı : 2.63 – 3.83 m/s Min ve Max. Nominal Speed : 2.00 – 3.00 m/s Max. Tripping Speed : 2.63 – 3.83 m/s
SERİ NO / SERIAL NUMBER	Etiket Üzerinde / See data plate on product
UYGULANAN STANDARTLAR / THE FOLLOWING STANDARTS	EN 81- 20 : 2020 EN 81- 50 : 2020
UYGULANAN DİREKTİFLER / THE FOLLOWING DIRECTIVES	LIFTS DIRECTIVE 2014 / 33 / EU
<p>ÜRÜN ÜZERİNDE SERİ NUMARASI VE KAPASİTE BİLGİLERİ YER ALAN ÜRÜNÜN KULLANICIYA TESLİM EDİLEN KULLANIM VE BAKIM KILAVUZLARINDAKİ ŞARTLARA UYMASI DURUMUNDA YUKARIDA BELİRTİLEN STANDARTLARA VE DİREKTİFE UYGUNLUĞUNU BEYAN EDERİZ. We here by confirm that the product (requirements of the directive and standards mentioned above under the conditions given at instructions for use.)</p>	
ONAY KURULUŞU / NOTIFIED BODY	0400 - LIFT INSTITUUT B.V. BUIKSLOTERMEERPLEIN 381, 1025 XE – POSTBUS 36027, 1020 MA AMSTERDAM - NETHERLANDS
ONAY KURULUŞU BELGE NO / NOTIFIED BODY CERTIFICATE NR	NL20-400-1002-071-16
GÜVENLİK AKSAMI ÜRÜN KALİTE GÜVENÇE SERTİFİKA KURULUŞU / CERTIFICATE OF PRODUCT QUALITY ASSURANCE FOR SAFETY COMPONENTS BODY	2195 - SZUTEST UYGUNLUK DEĞERLENDİRME AŞ TATLISU MAH. AKİF İNAN SOK. NO : 1 ÜMRANIYE 34774 İSTANBUL / TÜRKİYE
GÜVENLİK AKSAMI ÜRÜN KALİTE GÜVENÇE SERTİFİKA BELGE NO / CERTIFICATE OF PRODUCT QUALITY ASSURANCE FOR SAFETY COMPONENTS CERTIFICATE NR	2195 – LD - 2429605
FİRMA SORUMLUSU / RESPONCE OF COMPANY	SERDAR AKSÖZ
YER – TARİH / PLACE – DATE	2026 ANKARA / TURKEY
YETKİLİ İMZA / LEGALLY BINDING SIGNATURE	 ASPAR ASANSÖR AKSAMLARI PAZ. SAN. TİC. A.Ş.



Headquarter | Merkez

1187. Sokak
No:8 Ostim/Ankara
T: 0312 354 17 31
aspar@aspar.com

Branch | Şube

Şerifali Mahallesi
Barbaros Cd. No:18
Yukarı Dudullu
Ümraniye/İstanbul
T: 0216 313 06 53
istanbul@aspar.com

Factory | Fabrika

Alcı OSB Mh.
ASO 2-3 OSB
2032 Cad. No:15
Temelli/Ankara
T: 0312 354 11 53

www.aspar.com