

OSG C

**ÇİFT YÖNLÜ HIZ REGÜLATÖRÜ
MONTAJ, KULLANMA VE BAKIM KILAVUZU**

OSG C

**BI-DIRECTIONAL OVERSPEED GOVERNOR
MOUNTING, OPERATING AND MAINTENANCE MANUAL**



OSG-C

**HIZ REGÜLATÖRÜ
MONTAJ, KULLANMA VE
BAKIM KILAVUZU**

Yayın Tarihi : Aralık 2022
Revizyon No : Rev 0

Published Date : Aralık 2022
Revision No : Rev 0

İÇİNDEKİLER

1. Kullanım Kılavuzu	6
1.1. Açıklamalar ve Çalışma Prensipleri	6
1.2. Güvenlik Uyarıları	11
1.3. Asansör Güvenlik Ekipmanlarının Çalıştırılması Konusunda Talimatlar	12
1.4. Teslim Alma ve Kontrol	12
1.5. Parça Listesi	13
1.6. Ürün Etiketi ve Tanımı	21
2. Montaj	22
2.1. Hız Regülatörünün Yere Montajı	23
2.2. Makine Dairesi Montaj Şekli	23
2.2.1. Montaj Adımları	24
2.2.2. Ray Montaj Şekli	24
2.2.3. Hız Regülatörü Halatı ve Gergi Kasnağı Montajı	25
2.2.4. Güvenlik Siviclerinin Montajı	26
3. Çalışma Testi	27
4. Gergi Kasnağı	28
5. Uzaktan Kontrol Sistemi	29
5.1. Montaj	29
6. İstem Dışı Kabin Hareketine Karşı Koruma	30
6.1. Standartlar & Direktifler	30
6.2. Parça Listesi	30
6.3. Montaj Şekli ve Adımları	31
6.3.1. Güvenlik Uyarıları	31
6.3.2. Montaj	31
6.4. Çalışma Testi	33
6.5. Kurtarma Bilgileri	33
6.5.1. Makine Daireli Asansörler İçin	33
6.5.2. Makine Dairesiz Asansörler İçin	35
6.6. Garanti Şartları & Sorumluluklar	36
6.7. Güvenlik Bobinin ve Siviçinin Bakımı	36
7. Hız Regülatörü Koruması	36
8. Garanti Şartları ve Sorumluluklar	37
9. Hız Regülatörünün Bakımı	37

		TİP 05G C
Min Nominal Çalışma hızı		0.4 m/s
Max Nominal Çalışma hızı		1.6 m/s
Rulmanlar		Çift sabit bilyalı Rulman
Yön		Yukarı ve Aşağı
Nominal Halat Çapı	d_{nom}	6-6.5 mm
Minimum Kasnak Çapı	D_{min}	Ø200 mm
Minimum Çap Oranı	D_{min}/d_{nom}	30.8
Fren Bloğu Tipi		Kaydırmaz, tampon etkili ve kaydırmalı fren bloku ile kullanılmaktadır.

1. Kullanım Kılavuzu

Açıklamalar ve Çalışma Prensibi

Hız regülatörü Asansör Direktifi 2014/33/EU ya göre güvenlik ekipmanıdır. Hız regülatörü nominal hızı %115 aştığı zaman, elektrikli güvenlik tertibatı devreye girerek her iki taraftan kilitler. Bu durum sadece 1 m/s ve üzerindeki hızlar için geçerlidir. Diğer taraftan EN81-20 5.6.2.2.1.6 (a) da belirtildiği gibi, eğer hız 1m/s in altındaysa elektrikli güvenlik tertibatı frenleme hızından önce devreye girer. Merkezkaç kuvveti sayesinde, alt tarafta bulunan frenleme kolu kasnakta bulunan dişlerden birini yakalar ve kasnağın hareketini engeller. Halat ve kanal (V-ısılı işlemli altı kesik) arasında oluşan tahrik kuvvetleri fren bloğunu çalıştırır.

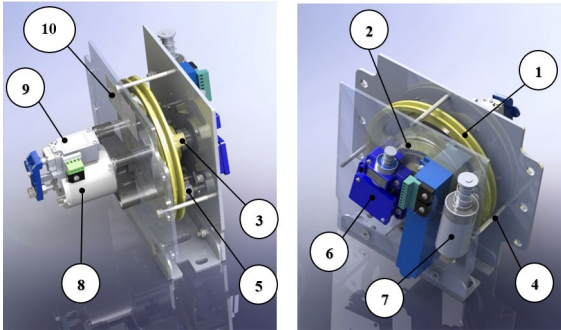

Şekil 1

- Regülatör kasnağı-(1) altı kesik V kanal halatı kasnağına sarmak için.
- Makara yolu (2)
- Frenleme dişleri (3)
- Halat koruma pimleri (4)
- Frenleme Kolu (5)
- Siviç (6)
- Uzaktan kontrol (7)
- Güvenlik bobini (8)
- Güvenlik sivici (9)
- Etiket (10)

Regülatör halatı regülatör üzerinden dolanarak aşağıda gerdirme kasnağı üzerinden geçer ve halatlar fren blokuna sabitlenir. Gerdirme ağırlığı sayesinde halat istenen gerginliği sağlar ve regülatör üzerinde belli bir basınç ile halatı (1) nolu kanal üzerinden basar. Regülatör kasnağı üzerindeki (2) nolu makara yolu, üzerinde çalışan frenleme kolunun (5) sarkaç mantığı ile yukarı ve aşağı hareketini sağlar.

Frenleme kolu ön gerilim verilmiş bir yay ile (2) nolu makara yoluna bastırılır. Ayrıca bu yay plastik koruma ile herhangi bir ayarlamayı engellemek için korunmaktadır. Plastik koruma regülatörün üzerine civatayla monte edilmiş ve civatalar boyayla mühürlenmiştir. Regülatör kasnağı belirli hıza ulaştığında yay kuvvetini yener ve (3) nolu frenleme dişlerine takılır. Bu sayede regülatör dönüşünü durdurur, (4) numaralı halat koruma pimleri halatın çıkmasını önler. Koruma pimleri boyayla mühürlenmiştir ve aynı zamanda muhafaza desteği olarak kullanılmaktadır. Frenleme işlemini yapmadan hemen önce (6) nolu siviç aktive edilir ve elektrik tertibatı kesilir.

Alt kanalın kesime açısı 48 derecedir ve kanal açısı 35 derecedir. EN 81-50'da belirtildiği gibi, kanal açısı 35 dereceden az olmamalı ve alt kanal kesme açısı 105 dereceden fazla olmamalıdır.

Hız regülatörü EN 81-20/50 standart kurallarına ve yönergelerine uygundur.

REGÜLATÖR RAYA BAĞLI MONTAJ ŞEKLİ

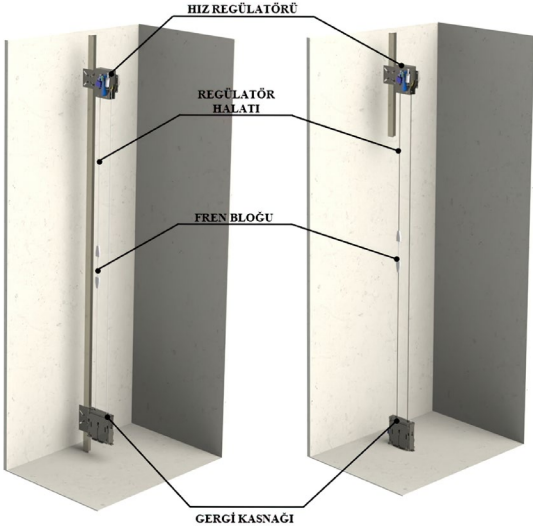

Şekil 2

ASANSÖR KUYUSU MAKİNA DAİRESİZ MONTAJ ŞEKLİ

Hız regülatörünün kuyu içinde montaj edildiği durumlarda kolay ulaşılabilir bir yerde olmalıdır.

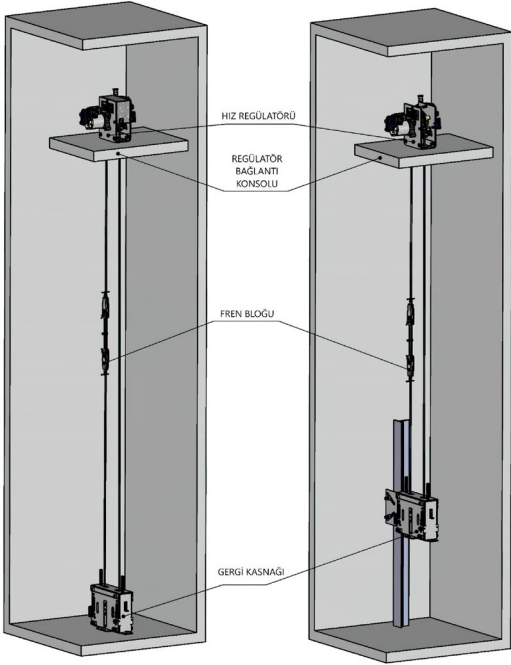

Şekil 3

ASANSÖR MAKİNA DAİRELİ MONTAJ ŞEKLİ

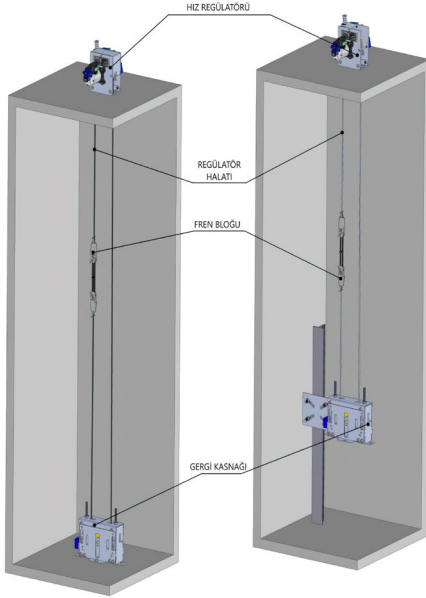

Şekil 4

EN 81-50 3.20'de belirtildiği gibi, regülatörün montajı asansör konusunda deneyimli ve ehliyetli kişiler tarafından yapılmalıdır. Kılavuzda yazan bilgilere uyumsuz şekilde yapılan regülatör montajlarından ASPAR ASANSÖR A.Ş. sorumlu değildir. Taşınma esnasında regülatörün çalışmasını engelleyebilecek hasarlar meydana gelebilir. Hasarlı regülatörler kullanılmamalıdır.

Teknik güvenlik sebepleri ile, aşağıdaki durumlara izin verilmemelidir.

- a) Amacından farklı uygulamalarda kullanılır ise üretici ve firma sorumluluk kabul etmez.
- b) Belirtilen hıza uygun ürün seçilmelidir.
- c) Hız regülatörü parçaları değiştirilemez veya çıkartılamaz.

1.2 Güvenlik Uyarıları

Montaj yapan firma, montajcının güvenliğinden sorumludur. Kitapçıkta uyarılar dikkate alınmalıdır.



DİKKAT

Tehlike uyarısıdır. Montaj yapan kişiye bağlı olarak risk taşıyan açıklamalardır.



TEHLİKE

Regülatörün teknik olarak çalışmasını olumsuz etkileyebilecek önlemlerdir.



ÖNEMLİ

Gerekli ve önem arz eden açıklamalardır.

Bu işaretler bu kılavuzun entegre bir parçasıdır. Kitapçık kolayca ulaşılabilir bir yerde bulundurulmalıdır. Makine dairesi uygun bir yerdir.

1.3 Asansör Güvenlik Ekipmanlarının Çalıştırılması Konusunda Talimatlar

Hız regülatörleri asansörde güvenlik ekipmanları sınıfına girer. Kullanım kılavuzuna tamamen uygulanması ve montaj talimatlarının aynen uygulanması gereklidir.



Bu yüzden montajına başlamadan önce bu kitapçıkta bulunan bilgilerin okunması ve iyice anlaşılması gereklidir. Güvenlik ekipmanlarının montaj ve kullanımı özel itina gerektirir. Bu ekipmanların sorunsuz çalışması, sistemin güvenli bir şekilde işlevini sürdürmesi için gereklidir. Güvenlik gerekçesiyle, bu cihazlar fabrikada ön ayarlamaları yapılmış halde gönderilmektedir ve işlemlerinin montaj sonrasında derhal gerçekleştirilmesi gerekir. Regülatördeki ve gergi kasnağındaki siviçlerin işlevi kontrol edilmelidir. Yanlış yapılan gergi kasnağı montajı sonucunda oluşabilecek hatalardan Aspar Asansör A.Ş. sorumlu değildir.

1.4 Teslim Alma ve Kontrol

Parça listesi ile teslim aldığınız regülatörün parçalarını karşılaştırın. Parçalar size ulaştığı zaman, tüm parçaların size ulaşmış olduğunu kontrol edin. Regülatörü sadece yere veya raya montajı yapılacak şekilde 120 mm'lik gergi kasnağı ile kullanılmalıdır. Sipariş verdiğiniz regülatörü, ürün üzerindeki etiketle karşılaştırınız.

1.5 Parça Listesi

Hız regülatörü (Şekil 5)
Yere montajlı gergi kasnağı (Şekil 6)

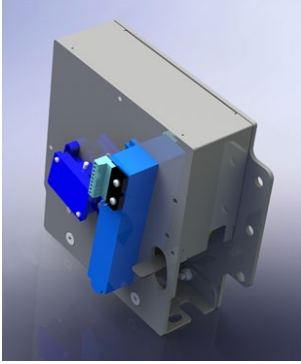

Şekil 5

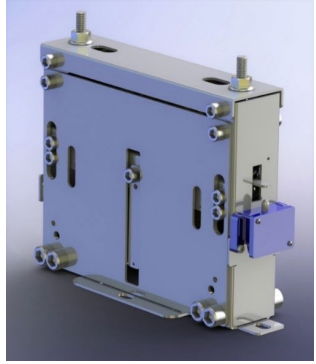

Şekil 6

Hız regülatörü (Şekil 7)
Raya montajlı gergi kasnağı (Şekil 8)

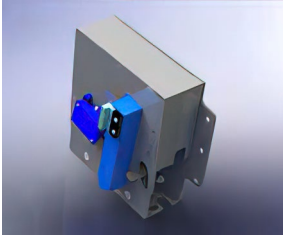

Şekil 7

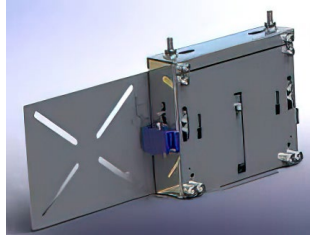

Şekil 8

Uzaktan kumandalı hız regülatörü (Şekil 9)
Yere montajlı gergi kasnağı (Şekil 10)

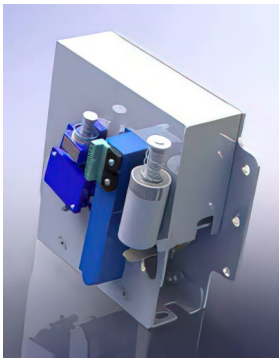

Şekil 9

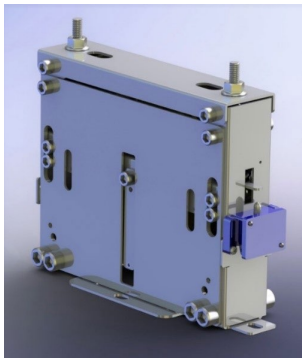

Şekil 10

Uzaktan kumandalı hız regülatörü (Şekil 11)
Raya montajlı gergi kasnağı (Şekil 12)

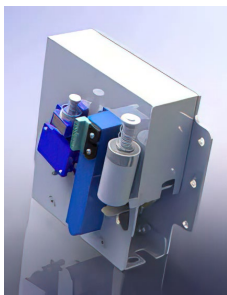

Şekil 11

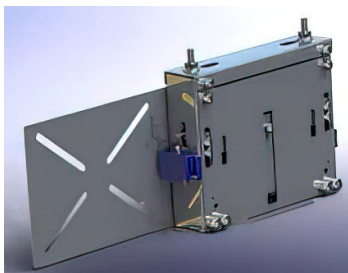

Şekil 12

Güvenlik bobinli hız regülatörü (Şekil 13)
Yere montajlı gergi kasnağı (Şekil 14)

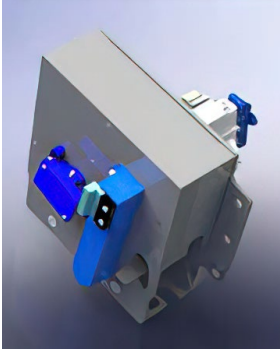

Şekil 13

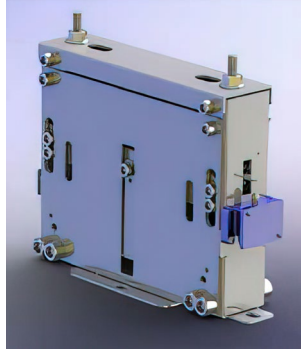

Şekil 14

Güvenlik bobinli hız regülatörü (Şekil 15)
Raya montajlı gergi kasnağı (Şekil 16)

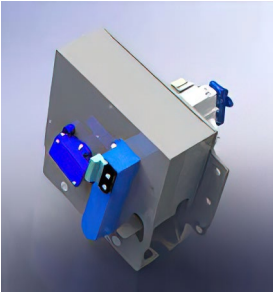

Şekil 15

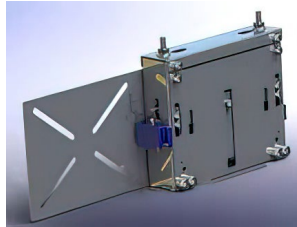

Şekil 16

Güvenlik bobinli ve uzaktan kumandalı hız regülatörü (Şekil 17)
Yere montajlı gergi kasnağı (Şekil 18)

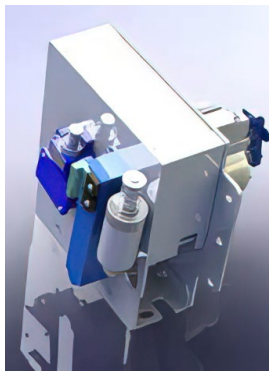

Şekil 17

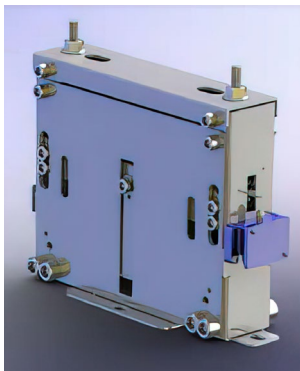

Şekil 18

Güvenlik bobinli ve uzaktan kumandalı hız regülatörü (Şekil 19)
Raya montajlı gergi kasnağı (Şekil 20)

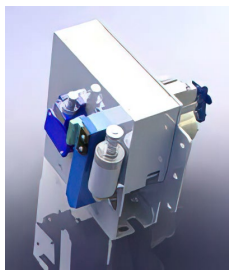

Şekil 19

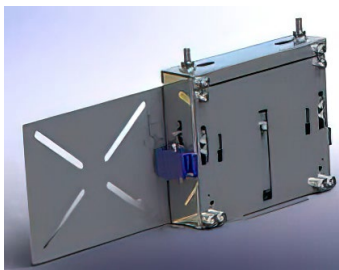

Şekil 20

Güvenlik bobinli hız regülatörü (Şekil 21)
Yere montajlı gergi kasnağı (Şekil 22)

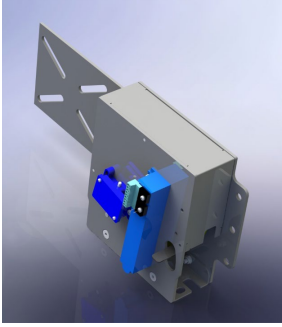

Şekil 21

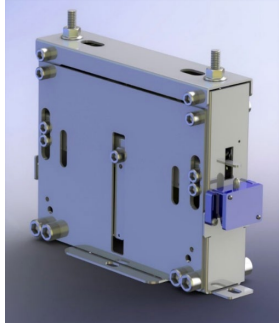

Şekil 22

Güvenlik bobinli hız regülatörü (Şekil 23)
Raya montajlı gergi kasnağı (Şekil 24)

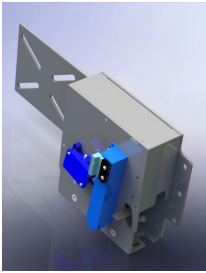

Şekil 23

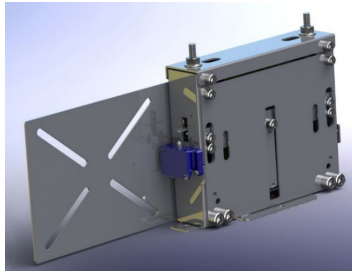

Şekil 24

Uzaktan kumandalı, raya montajlı hız regülatörü (Şekil 25)
Yere montajlı gergi kasnağı (Şekil 26)

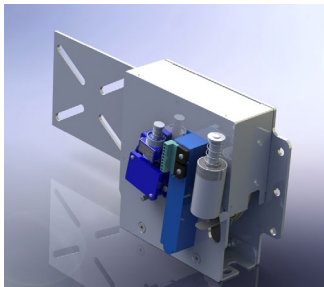

Şekil 25

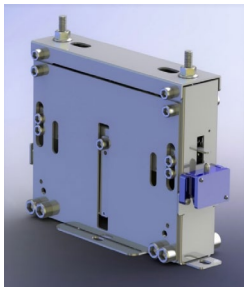

Şekil 26

Uzaktan kumandalı, raya montajlı hız regülatörü (Şekil 27)
Raya montajlı gergi kasnağı (Şekil 28)

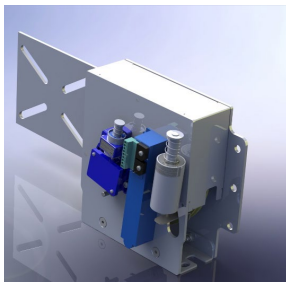

Şekil 27

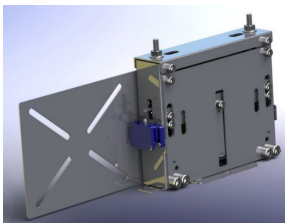

Şekil 28

Güvenlik bobinli, raya montajlı hız regülatörü (Şekil 29)
Yere montajlı gergi kasnağı (Şekil 30)

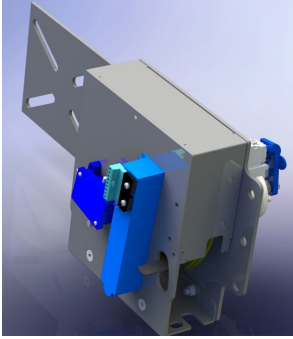

Şekil 29

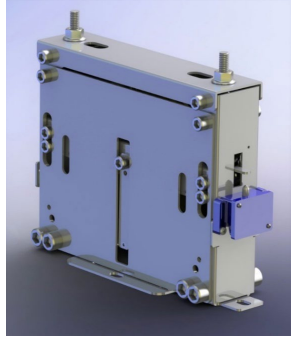

Şekil 30

Güvenlik bobinli, raya montajlı hız regülatörü (Şekil 31)
Raya montajlı gergi kasnağı (Şekil 32)

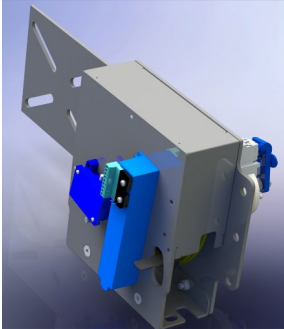

Şekil 31

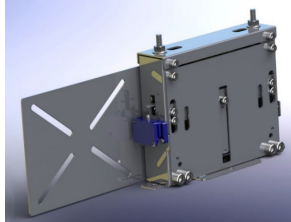

Şekil 32

Güvenlik bobinli ve uzaktan kumandalı, raya montajlı hız regülatörü (Şekil 33)
Yere montajlı gergi kasnağı (Şekil 34)

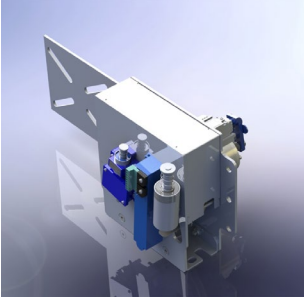

Şekil 33

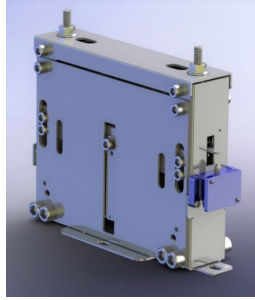

Şekil 34

Güvenlik bobinli ve uzaktan kumandalı, raya montajlı hız regülatörü (Şekil 35)
Raya montajlı gergi kasnağı (Şekil 36)

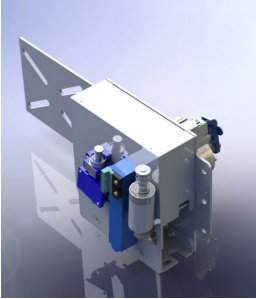

Şekil 35

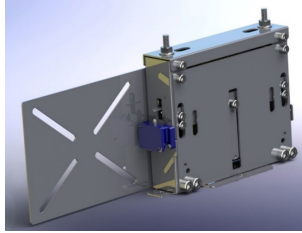

Şekil 36

1.6 Ürün Etiketi ve Tanımı

Ürün etiketi hız regülatörünün güvenlik bobini kısmı tarafında bulunmaktadır ve aşağıdaki bilgileri içerir:

- Nominal Hız,
- Frenleme Hızı,
- Regülatör Tipi,
- Üretim Tarihi,
- Seri Numarası,
- Belge Numarası,
- CE Mark.

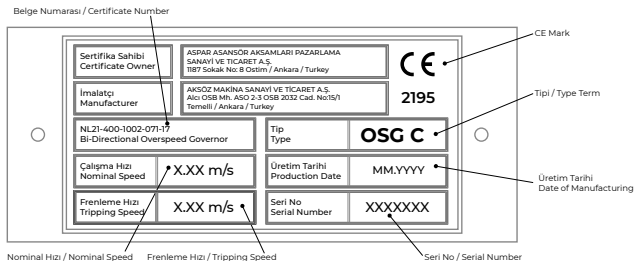

Şekil 37

Aynı zamanda, gergeri kasnağında etiket monte edilmiştir. Bu etiket halata gelen yükü göstermektedir ve gergeri kasnağının yan tarafına perçinlenmiştir.

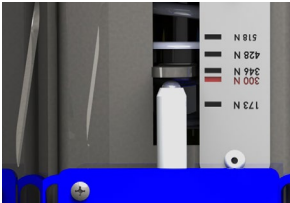

YAY SERTLİK TEST SONUÇLARI		
x (mm)	F (N)	k (N/mm)
5	88	17,60
10	180	18,00
15	273	18,20
20	366	18,30
25	461	18,44
30	557	18,57

Şekil 38

2. Montaj

Asansör boşluğunda veya makine dairesinde yapılacak tüm montaj işlemlerinde aşağıdaki hususlar sağlanmalıdır.



Makine dairesine ve kuyuya yetkisiz kişilerin girmesi engellenmeli ve tüm montaj ehliyetli kişiler tarafından yapılmalıdır.



Kuyu içine regülatör montajı yaparken emniyet kemeri takılmalıdır.



Makine dairesindeki delikler kapatılmalıdır. Makine dairesinde bulunan ve üzerinize düşebilecek takımlarınızı ve diğer çalışma aletlerinizi deliklerden uzaklaştırınız.

Makine dairesini kilitleyiniz ve asansör üzerine gerekli uyarı levhalarını koyunuz.

2.1 Hız Regülatörünün Yere Montajı

2.1.1 Makine Dairesi Montaj Şekli

Hız regülatörünün beton veya ray üzerine montajı yapılabilir.



Üzerine montajını yaptığınız beton ya da tutucu en az 30 kN basınca dayanıklı olmalıdır.



Halatların kuyudan çıkıp makine dairesine geçiş yaptığı deliklerin mümkün olduğu kadar küçük olması ve en az 50 mm yuvarık ile yükseltilmesi gereklidir (Şekil 39).

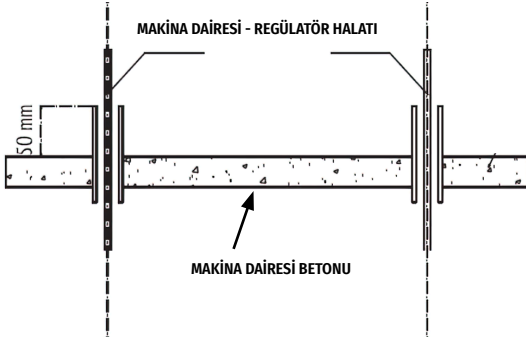

Şekil 39

2.1.2 Montaj Adımları



Hız Regülatörünü şekilde görüldüğü gibi monte ediniz.

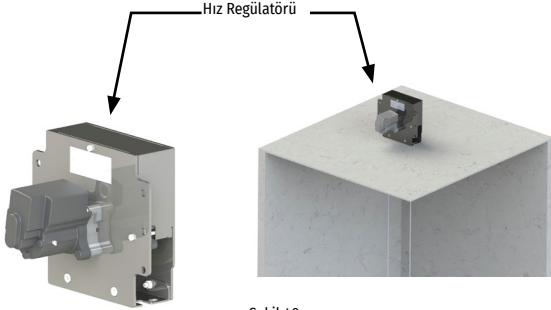

Şekil 40



Kuyu içine montajı yapılan regülatöre kolayca ulaşılabilir servis kapısı yapılmalıdır.

2.1.3 Ray Montaj Şekli

İlk olarak sabitleme plakaları cıvata ve somun yardımı ile, aşağıda da gösterildiği gibi OSG C'ye ve gergi makarasına monte edilmelidir.

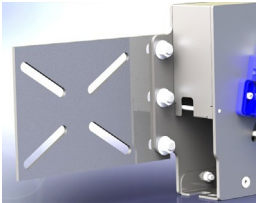

Şekil 41

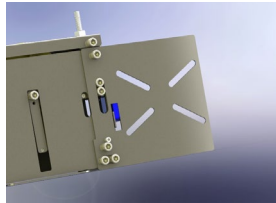

Şekil 42

Daha sonra montajı yapılmış haldeki sabitleme plakaları, 4 adet ray kelepçesi kullanılarak, aşağıda gösterildiği gibi raya bağlanır.

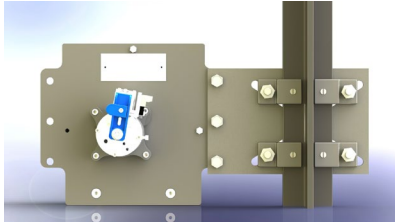

Şekil 43

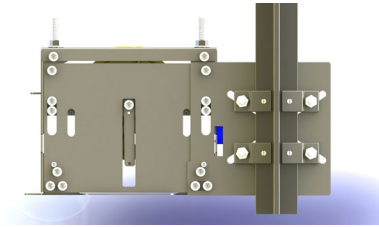

Şekil 44

Kılavuz rayı sabitlemek için ray kelepçelerini bağlayan cıvatalara uygulanması gereken tork 136,6 Nm'dir. Kaymayı önlemek için, tüm kelepçeler kendinden kılavuzlu vidalarla doğrudan kılavuz raya sabitlenmelidir. Bu vidalar için gereken tork ise 10 Nm'dir.

2.2 Hız Regülatörü Halatı ve Gergi Kasnağı Montajı

Hız regülatörünün teknik olarak doğru bir şekilde çalışabilmesi için halatın ve gergi kasnağının doğru bir şekilde monte edilmesi gerekmektedir.

Gergi kasnağı iki şekilde bağlanabilir.

- a) Yere montajlı gergi kasnağı
- b) Raya montajlı gergi kasnağı

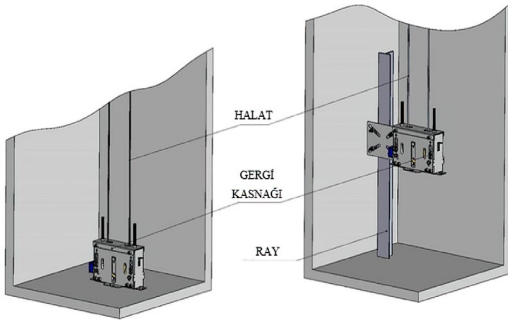

Şekil 45

Halatı kuyuya uygun uzunlukta kesin, regülatör kasmağı ve gergi kasmağından dolandırın. Daha sonra gerekli bağlantı elemanlarını kullanarak fren bloğuna bağlayın.

2.3 Güvenlik Siviclerinin Montajı



Yalnızca eğitimli elektrik teknisyenleri tarafından yapılmalıdır.



Bağlantıları yapmadan önce tüm elektrik tesisatını kapatınız.



Emniyet sivici kablolarının ilgili standartlara uygun kullanılması gereklidir.



Emniyet siviclerinin bağlantıları yapılmalıdır.

3- Çalışma Testi

Üretici firma regülatörün testlerini satış öncesinde yapmış olsa da, montaj aşamasında oluşabilecek aksaklıkları görmek amacıyla regülatör tekrar test edilmelidir.



Test yapılmadan önce raylar, fren blokları için gerekirse yağlanmalıdır.

Asansörü revizyon konumuna alıp kuyu boyunca çalıştırın. Asansörün problemsiz olarak seyir yapabildiğinden emin olun. En alt ve en üst seviyelerde regülatör kasnağının ve gergi kasnağının üzerine bağlantı aparatlarının değmediğini gözlemleyin. Düşük hızda (revizyon konumunda) asansörü yukarıya/aşağıya çalıştırın. Bu sırada frenleme kolunu tornavidayla şekilde gösterildiği gibi aktif edin. Elektrik kontağını kestiğini gözlemleyin. Arkasından bir miktar hareket ettirecek fren bloğu kollarını çalıştırdığından emin olun. Daha sonra sistemi eski konuma getirin.

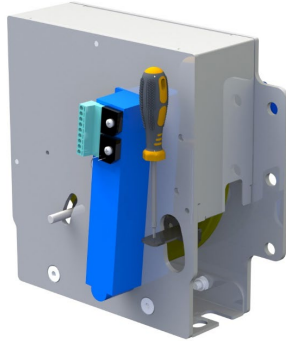

Şekil 46

4- Gergi Kasnađı

Gergi kasnađı yere veya raya olacak şekilde iki farklı tırde monte edilebilir. Gergi kasnađı regřlatřr ile aynı hizaya getirilerek sabitlenmelidir. Gergi kasnađının somunları tamamen sıklıdıkdan sonra halat, regřlatřr ve gergi kasnaklarından geđirilerek fren blođuna bađlanmalıdır. Son ařama olarak somunlar sřkřlmeli, halat yřkřnř gřsteren etiketin minimum 300 N hizasında olduđu gřrřldřkten sonra bu somunlar atılmalıdır. Yerleřtirilmiř ve mřhřrlenmiř olan gřvenlik sivicisi kurularak devrenin tamamlanması sađlanmalıdır.

Dikkat! Somunları sřkřnřz.

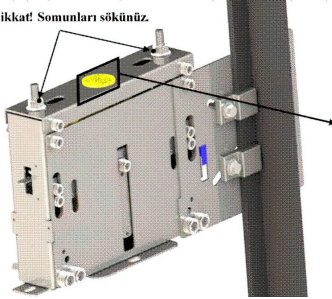

Dikkat! Somunları sřkřnřz.

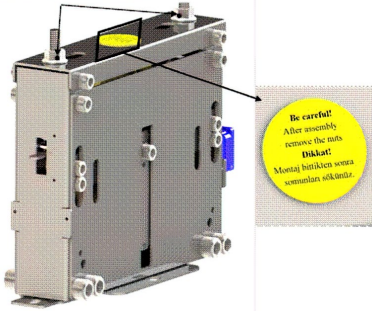

řekil 48

5- Uzaktan Kontrol Sistemi

Makina dairesi olmayan kuyularda veya regülatöre ulaşmanın mümkün olmadığı durumlarda kullanılabilir. Frenleme ve başlatma için ayrı ayrı bobin mevcuttur.

5.1 Montaj

- Uzaktan kontrol sistemi regülatör üzerinde monteli olarak gelecektir. İmalatçı firma bilgisi olmadan müdahale edilme melidir.
- Uzaktan kontrol sistemi 24V ve 220V olarak 2 ayrı voltaj seçeneğine sahiptir. Panonuz için uygun voltaj tipini seçtiğinizden emin olunuz
- Uzaktan kontrol sistemi, rahat çalışabilmek için asansör kuyu boşluğunun müdahale kapısına yakın bir yere tesis edilmesi sağlanmalıdır
- Kablo bağlantıları için regülatör üzerinde bulunan klemensi kullanınız.

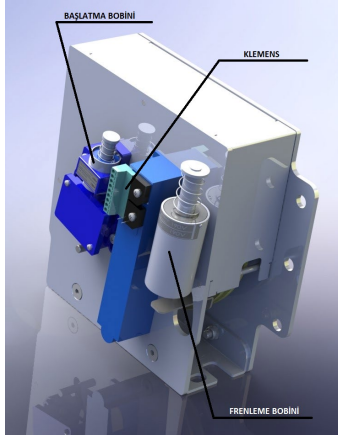

Şekil 49

6. İstem Dışı Kabin Hareketine Karşı Koruma

6.1 Standartlar & Direktifler

Standart: EN81-20

İstem dışı kabin hareketlerine karşı koruma.

Güvenlik bobininin beyan hızı $\leq 0,15$ m/s olan asansörlerde kullanılmasına gerek yoktur.

Güvenlik bobini 24 VDC ve 190 VDC ile çalışmaktadır.

6.2 Parça Listesi

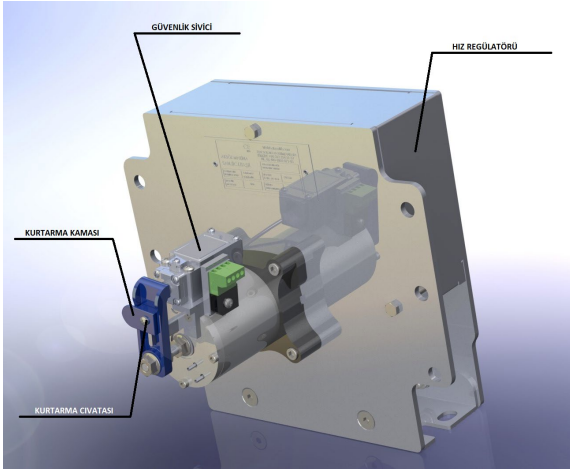

Şekil 50

6.3 Montaj Şekli ve Adımları

6.3.1 Güvenlik Uyarıları

- Makine dairesine ve kuyuya yetkisiz kişilerin girmesini engelleyiniz. Montaj ehliyetli kişiler tarafından yapılmalıdır.
- Kuyu içinde regülatör montajı yaparken emniyet kemeri kullanınız.
- Makine dairesindeki delikler kapatılmalıdır. Makine dairesinde bulunan ve üzerinize düşebilecek takımlarınızı ve diğer çalışma aletlerinizi deliklerden uzaklaştırınız.
- Makine dairesini kilitleyiniz ve asansör üzerine gerekli uyarı levhalarını koyunuz.

6.3.2 Montaj

- Güvenlik bobinini hız regülatöründen sökmeyiniz.
- Güvenlik bobininin hız regülatörü üzerinden sökülmesi, ürünün garantisini geçersiz kılacaktır.
- Güvenlik bobininin kablo çıkışlarına uygun voltajdaki elektrik bağlantısının yapılmasını sağlayınız. Bu voltaj tercih edilen bobine göre değişmektedir ve 24 VDC veya 190 VDC'dir.
- Pim regülatör arası çalışma mesafesi minimum 4mm olarak ayarlanmıştır ve mühürlenmiştir. Monte eden kişiler tarafından herhangi bir değişiklik yapılamaz.

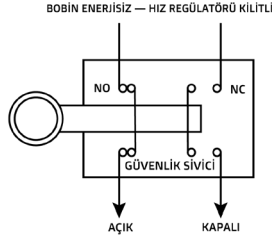
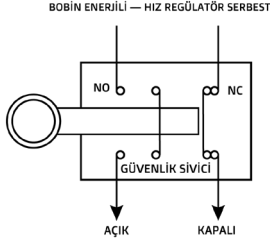

Güvenlik siviclerinin montajı

- Montaj işlemi sadece eğitimli elektrik teknisyenleri tarafından yapılmalıdır.
- Bağlantı yapılmadan önce asansörün tüm elektrik tesisatı kapatılmalıdır.
- Emniyet siviç kablolarının ilgili standartlara uygun kullanılması gereklidir. Güvenlik siviçi NC panoya bağlanmalıdır
- Güvenlik siviçi NO panoya bağlanmalıdır. Her başlangıçtan önce güvenlik bobini çalıştırılarak, işlevini gerçekleştirdiğinden emin olunmalıdır.

Bobin enerjisiz kaldığı durumlar için güvenlik bobini üzerindeki emniyet siviçi ayarlanmıştır.

Örneğin kabin kata geldiğinde pim regülatör kasnağının bir boşluğuna isabet etmeli, emniyet sivici bağlantısı bobin enerjisiz durumda bırakılmalıdır (NO). Bu durumda güvenlik bobinini regülatörü kilitli durumda tutacağından pano da kabin hareketine izin vermeyecek ve asansörün çalışması engellenecektir. Monte eden kişiler tarafından herhangi bir değişiklik yapılamaz.

6.4 Çalışma Testi

Üretici firma regülatörün testlerini yapmış olmasına rağmen montaj sırasında çıkabilecek aksaklıkları görmek için regülatör tekrar test edilmelidir.

Bölüm 3'te ki talimatları takip ediniz.

- a) Kabinin gitmiş olduğu durakta regülatörü kilitlemelidir.
- b) Güvenlik bobini regülatörü kilitlediğinde emniyet sivicinin çalıştığından emin olunuz

6.5 Kurtarma Bilgileri

Güvenlik bobini herhangi bir sebepten dolayı devreye girdiğinde asansör tamamen ve sürekli olarak durdurulmalı, emniyete alınmalı ve sorun çözülünceye kadar kullanılmamalıdır.

Eğer güvenlik bobini pano sisteminde kata getirme özelliği (acil destek) tarafından desteklenmiyorsa, bobin mutlaka kuyu dışından müdahale edilebilecek bir kurtarma kolu veya kurtarma mekanizmasıyla çalıştırılabilir. Böylelikle acil bir durumda hız regülatörü serbest kalacak ve kabin hareket eder duruma gelecektir. Güvenlik bobinini devre dışı bırakmadan önce tüm emniyet önlemlerini alınız ve uyarı levhalarını koyunuz.

6.5.1 Makine Daireli Asansörler İçin

Herhangi bir arıza durumunda aşağıdaki şekilde gösterildiği gibi güvenlik bobinindeki kurtarma kaması yerine yerleştirildiğinde (regülatör serbest kalacaktır) kabinin kata gelmesi sağlanacaktır. Kabin kata getirildikten sonra kabinin hareketi kamanın yerinden çıkarılması ile engellenecektir

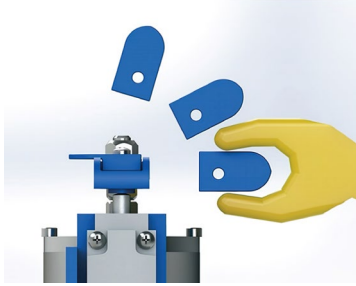

Şekil 52

Pano sisteminde kata getirme özelliği (acil destek) mevcut ise; kabin kata geldikten sonra kabinin hareket etmesi isteniyorsa kurtarma kaması yerine yerleştirilecektir, kabinin hareket etmesi istenmiyorsa kurtarma kaması yerinden çıkarılacaktır.

Kurtarma kamasını kullanabilmek için bir tornavida yardımı ile monte edilmiş olduğu yerden sökülmesi gerekmektedir. Tüm kurtarma işlemleri bittikten sonra tekrar bir tornavida yardımıyla eski yerine vidalanmalı ve bir sonraki kurtarma işleminde gerekinceye kadar saklanması sağlanmalıdır.



Şekil 53

6.5.2 Makine Dairesiz Asansörler İçin

Pano sisteminde kata getirme özelliği (acil destek) var ise kullanılması önerilmektedir. Herhangi bir arıza durumunda, pano sistemi kabini kata getirdikten bir süre sonra güvenlik bobini enerjisiz kalacak ve regülatör kilitli duruma gelecektir. Bu durumda güvenlik bobinine müdahale için daha önceden hazırlanmış güvenlik bobinine bağlı kurtarma mekanizmasındaki kurtarma kolunu çekerek, regülatörün serbest kalması sağlanmalıdır (Şekil 54).

Şekil 54

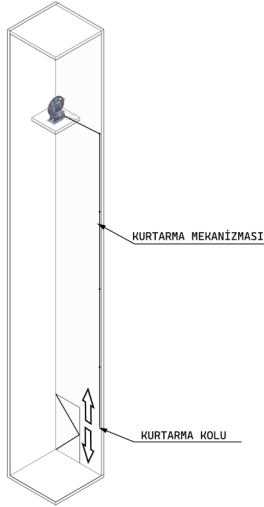

6.6 Garanti Şartları & Sorumluluklar

Kullanım kılavuzunda belirtilen şartlar içerisinde 2 yıl garantilidir. Aşağıda bulunan durumlarda bir veya birkaçına bağlı olarak meydana gelecek zararlardan Aspar Asansör A.Ş. sorumlu değildir.

- Üretim amacı dışında kullanılması
- Hatalı voltaj verilmesi
- Dış etkenlere bağlı hasarlı güvenlik bobininin kullanılması

6.7 Güvenlik Bobinin ve Siviçinin Bakımı

Bakım talimatları EN 13015'e uygun bir şekilde yapılmalıdır. Güvenlik bobini ve siviçi her 6 ayda bir düzenli kontrol edilmelidir ve hız regülatörü kullanma kılavuzu arka sayfasındaki bakım kayıt formuna işaretlenmelidir.

- Fiziki hasarları kontrol ediniz
- Elektrik bağlantı kablolarını kontrol ediniz
- Eğer var ise kurtarma mekanizmasının çalışıp çalışmadığını kontrol ediniz

7- Hız Regülatörü Koruması

Sadece bir tip regülatör koruması vardır ve 1mm'lik sacdan oluşmaktadır. EN 81-20 0.4.21'de belirtildiği gibi, montaj esnasında koruma regülatörden ayrılması önlenmelidir. Sonuç olarak koruma zincirle regülatöre bağlanmıştır.

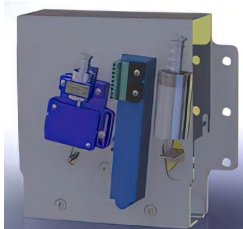

Şekil 55

8- Garanti Şartları ve Sorumluluklar

OSG M EN81-20 standartları dahilinde en az 20 kez kilitlemeye karşı garantilidir. Ayrıca kullanım kılavuzunda belirtilen şartlar içerisinde 2 yıl garantilidir. Aşağıda bulunan durumların bir veya birkaçına bağlı olarak meydana gelebilecek maddi ve manevi zararlardan Aspar Asansör A.Ş. sorumlu değildir.

1. Kullanım kılavuzu veya standartlara aykırı montaj ve bakım yapılması
2. Herhangi uygunsuz ve/veya arıza durumunda kullanıma devam edilmesi Üretim amacı dışında kullanımı
3. Frenleme hızının değiştirilmesi ve/veya mührünün çıkarılması
4. Herhangi bir şekilde parçalar üzerinde oynama yapılması
5. Beyan hızı dışında kullanılması
6. Gergi makarasının ağırlığının kılavuzda belirtilenden az ya da çok kullanılması
7. Dış etkenlere bağlı oluşan hasarlı regülatörlerin kullanılması

9- Hız Regülatörünün Bakımı

TİP OSG M her 6 ayda bir düzenli olarak aşağıdaki kontrollere tabii tutulmalı ve arka sayfadaki bakım kayıt formuna işlemelidir.

1. Halatı uzamaya ve aşınmaya karşı kontrol edin.
2. Halatın fren bağlantı noktalarını kontrol edin.
3. Regülatör halat kanalının ve gerdirme ağırlığı kanalını kontrol edin.
4. Kanal üst çapı ve halat arasındaki mesafe 3mm'den fazla olduğunda regülatörü ve gergi kasnağını değiştirin.
5. Halat kanalının temizliğini kontrol edin.
6. Fren kolu makarası üzerindeki O-ring lastiğini kontrol edin. Aşınma olmuş ise değiştirin.
7. Regülatör halatının yağlı olmaması gereklidir. Yağlanmış ise temizleyin.
8. Kurtarma kolunun çalışıp çalışmadığını kontrol edin.



Her ne sebeple olursa olsun, asansörün hız regülatörünü devre dışı bırakarak çalıştırmak kurallara aykırıdır.



Regülatör üzerine hiçbir parça takılamaz.



OSG-C

**BI-DIRECTIONAL
OVERSPEED GOVERNOR
MOUNTING, OPERATING AND
MAINTENANCE MANUAL**

CONTENTS

1. User Manual	42
1.1. Explanations and Working Regulations	42
1.2. Safety Precautions	47
1.3. Working Instructions of Safety Equipment	48
1.4. Delivery and Control	48
1.5. List of Parts	49
1.6. Name Plate, Designation and Identification	57
2. Assembly	58
2.1. Assembly of The Overspeed Governor On The Floor	59
2.1.1. Assembly in The Machine Room	59
2.1.2. Assembly Steps	60
2.1.3. Assembly on guide rail	60
2.2. Assembly of The Overspeed Governor's Rope and Tension Pulley	61
2.3. Assembly of The Safety Switches	62
3. Operation Testing	63
4. Tension Pulley	64
5. Remote Control System	65
5.1. Assembly	65
6. Protection Against Unintended Car Movement	66
6.1. Standards & Directions	66
6.2. List of Parts	66
6.3. Assembly Form & Steps	67
6.3.1. Safety Precautions	67
6.3.2. Assembly	67
6.4. Operation Testing	69
6.5. Recovery Information	69
6.5.1. Positioning The Engine Room	70
6.5.2. Positioning The Engine Room Less (MRL)	71
6.6. Warranty Regulations & Responsibility	72
6.7. Maintenance of Safety Coil and Switch	72
7. Protection of Overspeed Governor	72
8. Warranty Regulations and Responsibility	73
9. Maintenance of The Overspeed Governor	73

		TYPE OSG C
Min Adjustable Nominal Speed		0.4 m/s
Max Adjustable Nominal Speed		1.6 m/s
Bearings		From two sides ball bearings
Direction		Up and down
Nominal Rope Diameter	d_{nom}	6-6.5 mm
Minimum Governor Pulley Diameter	D_{min}	Ø200 mm
Minimum Diameter Ratio	D_{min}/d_{min}	30.8
Safety Gear Type		Use with progressive safety gears and instantaneous safety gear with buffer effect.

1. User Manual

Explanations and Working Regulations

The overspeed governor is a safety device according to Lift Directive 2014/33/EU. It monitors excessive speed by at least 115% of the applied nominal speed. Because of centrifugal forces the pendulum lever located on the bottom, will trip on one of the cams and block the pulley both upwards and downwards. The traction forces between the rope and (V-hardened with undercut) groove will activate the safety gear.

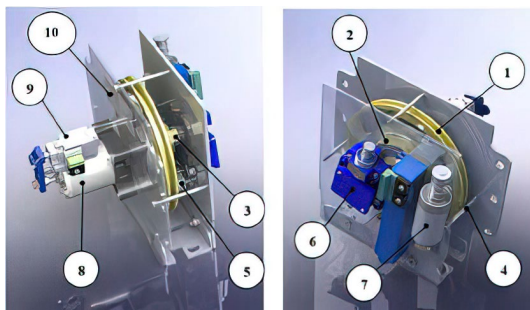

Figure 1

- Governor Pulley-(1). With undercut V groove to house the overspeed governor
- Cam rim (2)
- Cam-Notches (3)
- Rope protection retainer (4)
- Lever located on bottom side (5)
- Safety contact (6)
- Remote control (7)
- UCMP feature (8)
- UCMP monitoring contact (9)
- Data label (10)

The rope, secured to the clamp of the safety gear and stretched, operates the governor pulley through its own pressure in the undercut groove (1). The square shaped path (2), which is on the pulley (1) moves the pendulum lever (5) slightly up and down. The pendulum lever is forced to move on the path by a spring and the spring is protected against any adjustments by cover plastic.

The plastic cover is mounted on the overspeed governor by using screws and it is painted. When the centrifugal force exceeds the spring force, the pendulum lever impacts on the cam-notches (3). Moreover, the pulley (1) is blocked and before braking, the switch is activated and safety circuit of the plant is switched off. The rope protection retainer (4) prevents the rope to come out from the groove. They are sealed by paint. In addition, they are used as a cover support.

The undercut angle of the groove is 48 degrees and groove angle is 35 degrees. As stated in EN 81-50, undercut angle should be equal or greater than 35 degrees and the groove angle should be equal or less than 105 degrees.

The overspeed governor is compatible according to the rules and regulations for EN 81-20/50

POSITION ON GUIDE RAIL

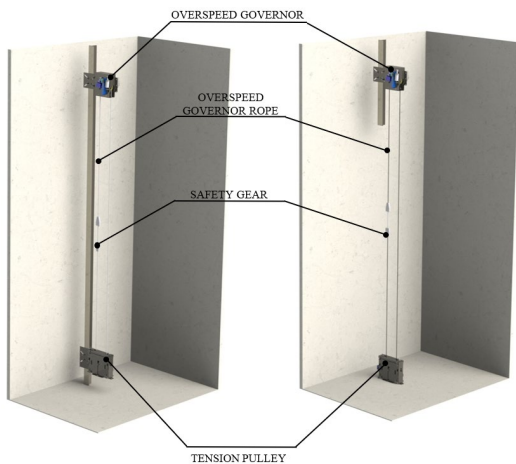

Figure 2

POSITION ON TOP OF THE ELEVATOR SHAFT

For the assembly on the top of the elevator shaft, the overspeed governor must be easily accessible from the outside.

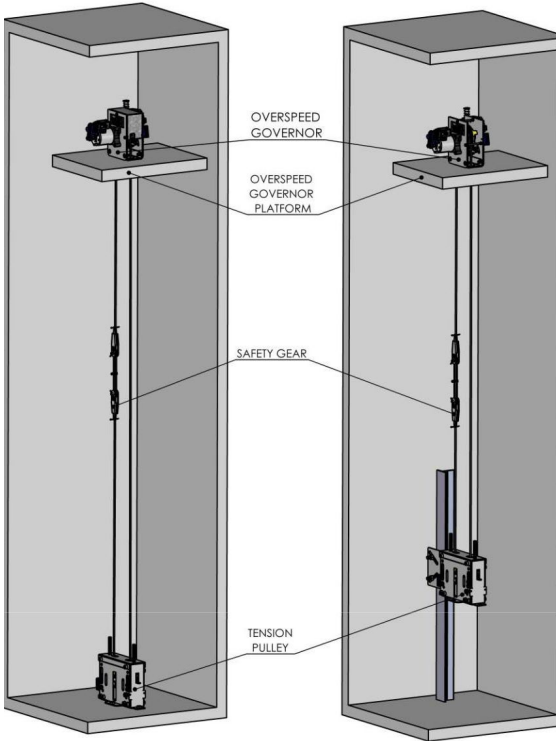

Figure 3

POSITION IN THE ENGINE ROOM

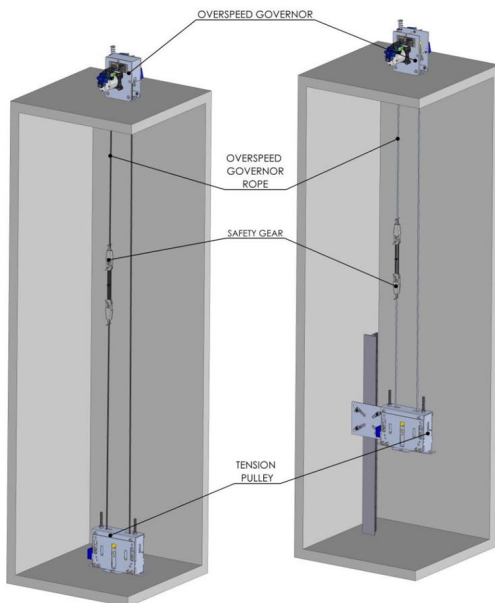

Figure 4

The installer, who is well trained with assembly of safety equipment, must performed required action as stated in 3.20 of EN 81-50. Aspar Asansör A.Ş declines any responsibility that have not been carried out according to this guide. During the transportation, the overspeed governor can be damaged. Never use damaged products.

Because of the technical safety rules, pay attention followings;

- a) Manufacturer is not responsible for the products that is not used on its purpose.
- b) Choose the product according to the declared speed.
- c) The overspeed governor parts cannot be changed or removed.

1.2 Safety Precautions

The assembler company is responsible for the safety of the installer. They should consider warnings in the guide.



WARNING

Indication of the danger of the possible damages to the structural elements and its components parts. Maybe cause for the injuries and serious product damages.



DANGER

This symbol shows that health and life of the related persons are under risk. Always, pay attention to warnings.



IMPORTANT

Indication of useful information

These instructions are an integral part of this guide it must be kept in an easily accessible place such as the engine room.

1.3 Working Instructions of Safety Equipment

Overspeed governor are classified as safety equipment in lifts. It is necessary to observe the rules and regulations that refer to structural element including the information given in the operating instructions.



For that reason, the user manual must be read and understood before assembly. Safety devices need particular attention. Their perfect functioning is essential for a safe operation of the plant. As a safety, devices are already preset at the factory and their operations must be carried out immediately after the assembly itself. The functioning of safety switches on the governor and on the tension pulley must be checked. Aspar Asansör A.S is not responsible of the wrong assembled tension pulley.

1.4 Delivery and Control

Compare the list of the parts that you purchase the overspeed governor. When you receive the parts, check the list whether you received all parts completely or not. Use the overspeed governor only when mounting on the ground of 120 mm tension pulley or mounting on the guide rail of 120 mm tension pulley.

Compare the overspeed governor that you ordered, with the data label that mounted on the product.

1.5 List of Parts

Overspeed governor (Figure 5)

Tension Pulley mounting on the ground (Figure 6)

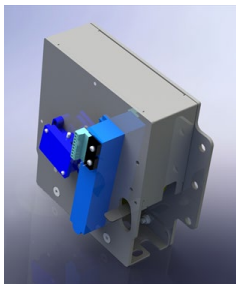

Figure 5

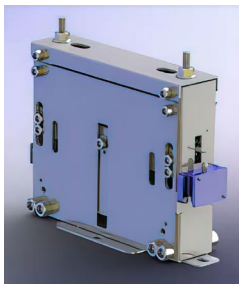

Figure 6

Overspeed governor (Figure 7)

Tension Pulley mounting on the guide rail (Figure 8)

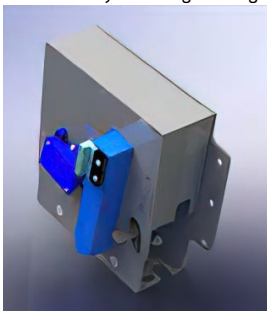

Figure 7

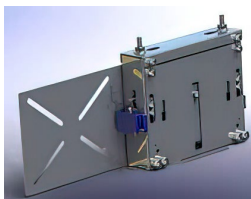

Figure 8

Overspeed governor with the remote control system (Figure 9)
Tension Pulley mounting on the ground (Figure 10)

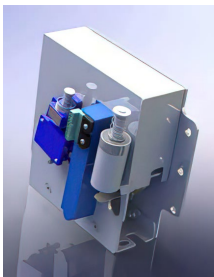

Figure 9

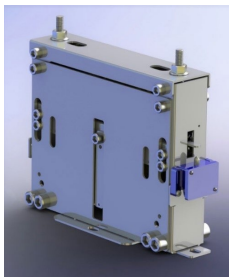

Figure 10

Overspeed governor with the remote control system (Figure 11)
Tension Pulley mounting on the guide rail (Figure 12)

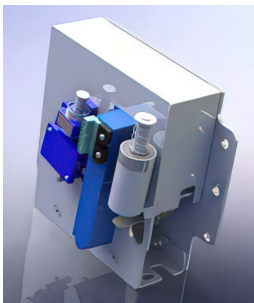

Figure 11

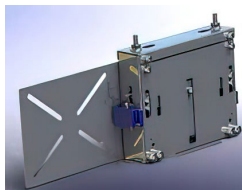

Figure 12

Overspeed governor with safety coil (Figure 13)
Tension Pulley mounting on the ground (Figure 14)

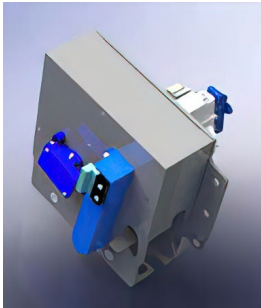

Figure 13

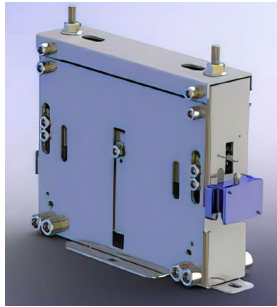

Figure 14

Overspeed governor with safety coil (Figure 15)
Tension Pulley mounting on the guide rail (Figure 16)

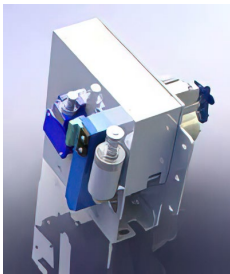

Figure 15

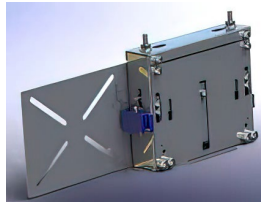

Figure 16

Overspeed governor with safety coil and remote control (Figure 17)
Tension Pulley mounting on the ground (Figure 18)

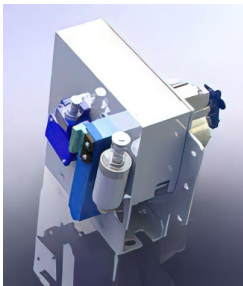

Figure 17

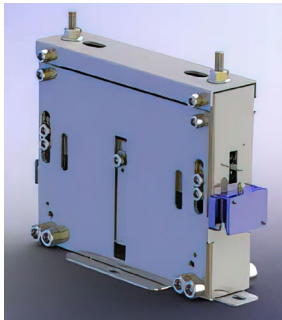

Figure 18

Overspeed governor with safety coil and remote control (Figure 19)
Tension Pulley mounting on the guide rail (Figure 20)

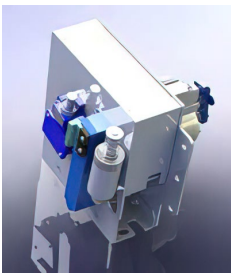

Figure 19

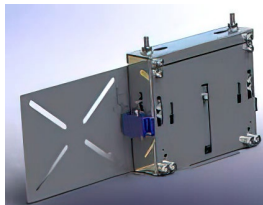

Figure 20

Overspeed governor mounting on the guide rail (Figure 21)
Tension Pulley mounting on the ground (Figure 22)

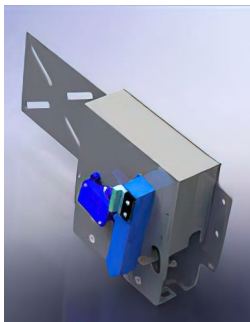

Figure 21

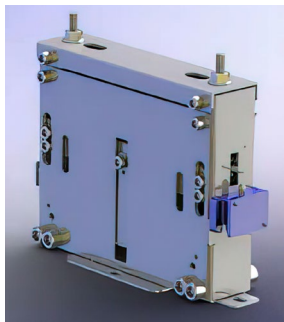

Figure 22

Overspeed governor mounting on the guide rail (Figure 23)
Tension Pulley mounting on the guide rail (Figure 24)

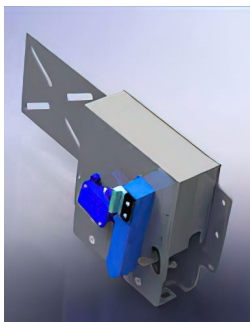

Figure 23

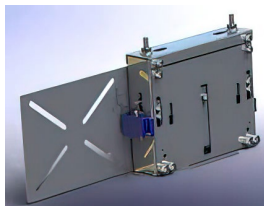

Figure 24

Overspeed governor with the remote control, mounting on the guide rail (Figure 25)
Tension Pulley mounting on the ground (Figure 26)

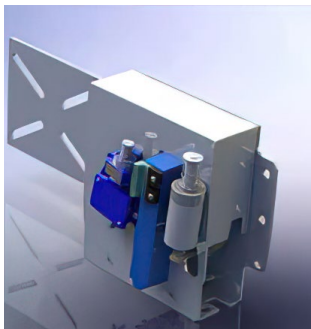

Figure 25

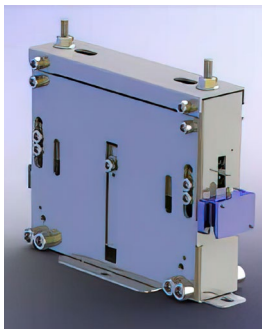

Figure 26

Overspeed governor with the remote control, mounting on the guide rail (Figure 27)
Tension Pulley mounting on the guide rail (Figure 28)

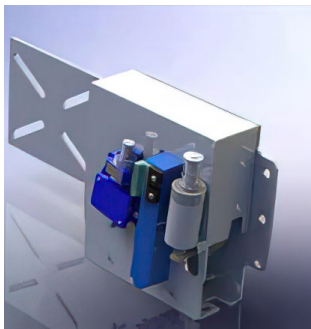

Figure 27

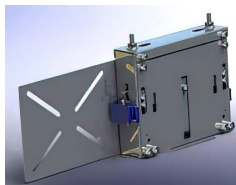

Figure 28

Overspeed governor with safety coil, mounting on the guide rail (Figure 29)
Tension Pulley mounting on the ground (Figure 30)

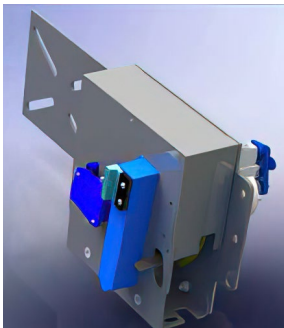

Figure 29

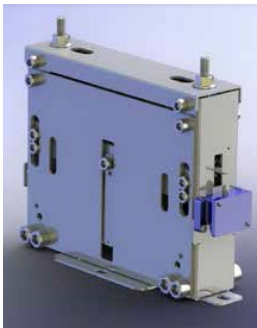

Figure 30

Overspeed governor with safety coil, mounting on the guide rail (Figure 31)
Tension Pulley mounting on the guide rail (Figure 32)

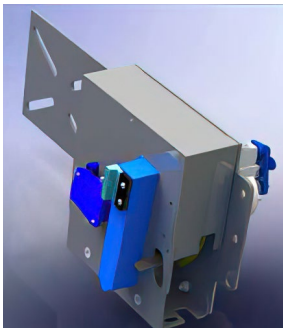

Figure 31

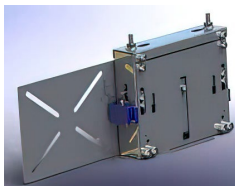

Figure 32

Overspeed governor with safety coil and remote control mounting on the guide rail
(Figure 33)

Tension Pulley mounting on the ground (Figure 34)

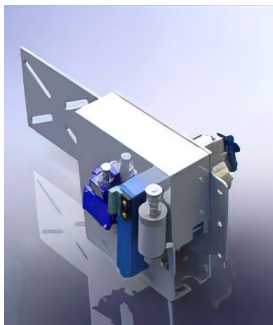

Figure 33

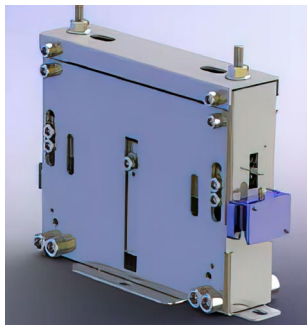

Figure 34

Overspeed governor with safety coil and remote control mounting on the guide rail
(Figure 35)

Tension Pulley mounting on the guide rail (Figure 36)

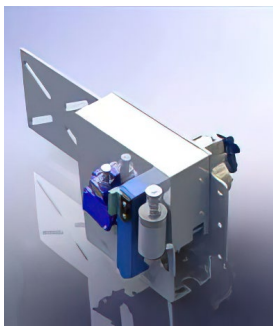

Figure 35

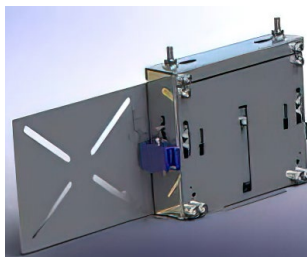

Figure 36

1.6 Name Plate, Designation and Identification

The data label of the overspeed governor is located on UCMP feature side. The data label gives you following information:

- Nominal Speed,
- Tripping Speed,
- Type of the governor,
- Production date,
- Serial Number,
- Certificate Number,
- CE Mark.

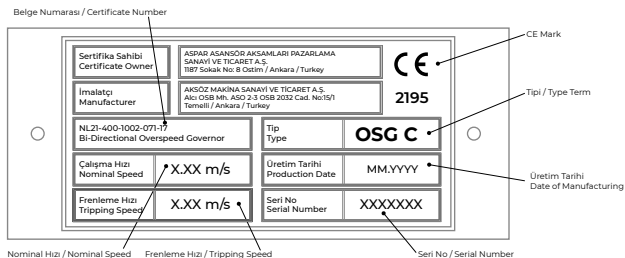

Figure 37

Also, a metal plate jointed in the tension pulley. The tension load is mentioned on this plate.

The metal plate is mounted on the side of tension pulley by clinching and these points are painted.



Spring Stiffness Value of Test Results		
Deflection (mm)	F (N)	k (N/mm)
5	88	17,60
10	180	18,00
15	273	18,20
20	366	18,30
25	461	18,44
30	557	18,57

Figure 38

2- Assembly

For all the assembly process, in the engine room or in elevator shaft, it should be made clear.



The entrance into machine room and shaft bottom are only allowed for installer and maintenance staffs.



During assembly, safety belts should be used.



In order to secure the assembly tools and other objects from fallings, cover the hole in the floor of the machine room.

Machine room door must be locked and provided with a warning sign.

2.1 Assembly of The Overspeed Governor On The Floor

2.1.1 Assembly in The Machine Room

The assembly of the overspeed governor can be mounted easily on a floor or guide rail.



Floor and support must resist a load of min 30kN



The rope aperture should be kept as small as possible and fitted with a 50 mm high collar. A corresponding safety collar must be fastened to the floor before installation takes place.

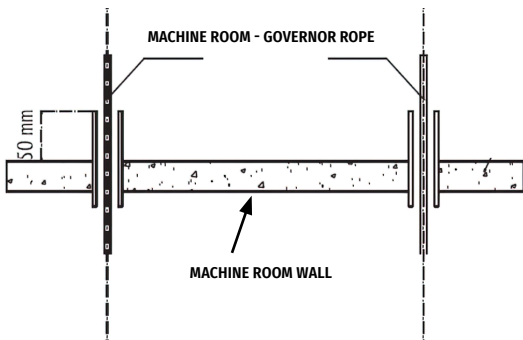

Figure 39

2.1.2 Assembly Steps



You should assemble overspeed governor as shown the Figure 40

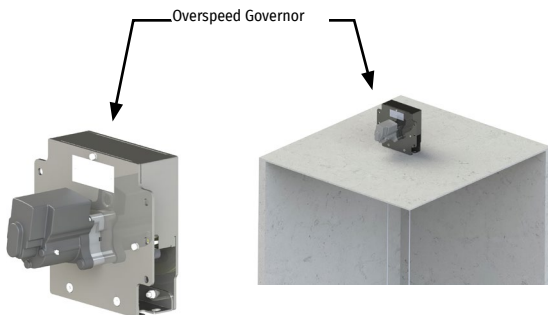

Figure 40



Maintenance door should be made in order to access easily to the overspeed governor in elevator shaft.

2.1.3 Assembly on guide rail

Firstly, fixation plates should be mounted to OSG M and the tension pulley, with the help of the bolts and nuts as shown below.

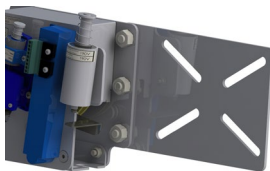

Figure 41

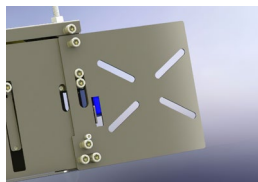

Figure 42

Then fixation could be mounted to the guide rail. By using 4 rail clamps, fixation plate can be mounted to the guide rail as shown.

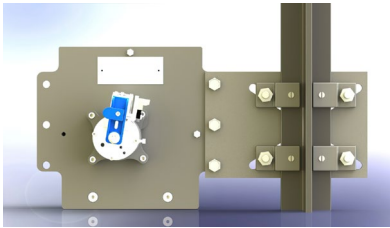

Figure 43

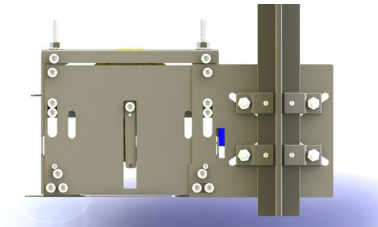

Figure 44

The required torque of the rail clamp bolts is 136.6 Nm to fix the guide rail. To prevent shifting, all clamps should be fixed directly to the guide rail by self-tapping screws. The required torque for them are 10 Nm.

2.2 Assembly of The Overspeed Governor's Rope and Tension Pulley

A fully operation of the overspeed governor is only possible with a correct assembly of the governor rope itself and the tension pulley.

Tension pulley can be mounted in two ways.

- a) Mount tension pulley on the ground
- b) Mount the tension pulley on the guide rail.

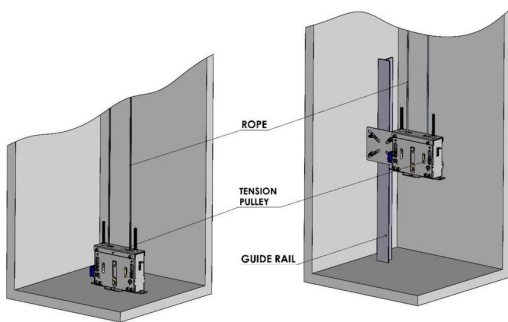

Figure 45

Cut the overspeed governor rope to appropriate length and wrap it around of pulley of the tension pulley and governor's pulley. By using proper tools, mount the rope to the system.

2.3 Assembly of The Safety Switches



The specialized electricians should perform assembly process.



Before beginning operations, turn off the power of all the parts of the plant.



All safety switch cables required to be accordance with EMV rules and regulations.



Connection of safety switches must be made.

3- Operation Testing

Although manufacturer tested product before sale, the speed governor must be re-tested to see any problems during the assembly process.

Before performing the test, if necessary, the guide rails should be oiled for the safety gears.



Bring the lift into the overhaul position and run it along the lift shaft. Be sure that lift works without problem. At the lowest and highest level, observe both pulley of the overspeed governor and tension pulley to be sure whether any collision with connection apparatus occurs or not. With a slow speed upwards and downwards, activate the overspeed governor by a screwdriver as shown in the figure. Check the safety switch it is working normally. In addition, check if safety gears work. Later, bring the system into previous position.

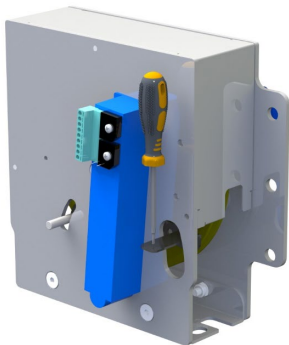
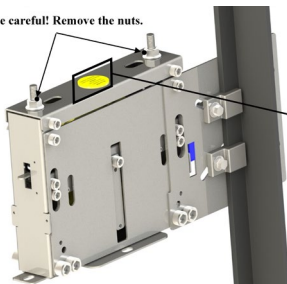

Figure 46

4- Tension Pulley

Tension pulley can be connected in two ways such as on the ground and the guide rail. The tension pulley must be mounted in alignment with the speed governor. While the nuts on tension pulley are fully tightened, the rope must be connected to the safety gear by passing through the regulator and tension pulleys. Finally, the nuts should be loosened, and these nuts should be removed after the rope load is seen as more than 300 N, on the label. The safety switch, which is already placed and sealed, must be activated to provide power to the system.

Be careful! Remove the nuts.



Be Careful!
After assembly
remove the nuts
Dikkat
Montaj bittikten
sonra
somunları sökünüz.

Figure 47

Be careful! Remove the nuts.



Be Careful!
After assembly
remove the nuts
Dikkat
Montaj bittikten
sonra
somunları sökünüz.

Figure 48

5- Remote Control System

It should be used if there is no engine room in the wellhole or reaching the overspeed governor is impossible. Separate coils exist for both activating and tripping.

5.1 Assembly

- a) Remote control system is to be delivered as assembled on over speed governor and it should not be interfered without informing the manufacturer company.
- b) Remote control system has two type voltage options as 24V and 220V. You should be sure that you choose the appropriate one for your panel.
- c) In order to run remote control system easily, it should be assembled nearby area of interfere door of the wellhole.
- d) You should use connector that is on overspeed governor for cable connections.

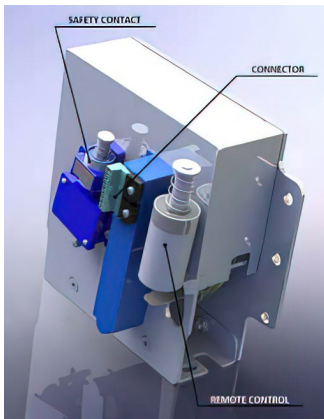

Figure 49

6- Protection Against Unintended Car Movement

6.1 Standards & Directions

- Standard: EN81-20
- Protection against unintended movements of the car
- There is no need to use UCMP feature for nominal speed of elevator where < 0.15 m/s.
- UCMP feature is working with 24VDC & 190 VDC.

6.2 List of Parts

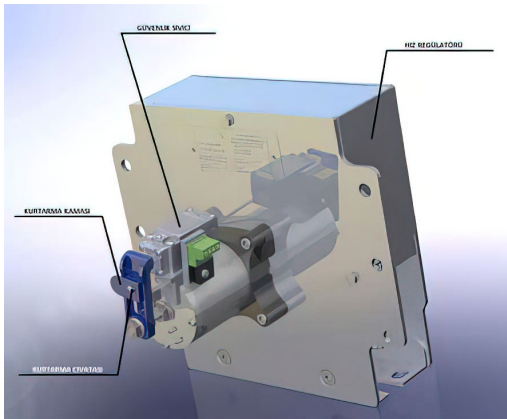

Figure 50

6.3 Assembly Form & Steps

6.3.1 Safety Precautions

The entrance into the assembly area is only for skilled and educated installer.

During the assembly, safety belts should be use.

Cover the hole in the floor in the engine room. Secure the assembly tools and other object to avoid falls. Engine room door must be locked and provided with warning signs.

6.3.2 Assembly

- Do not remove the UCMP feature from the overspeed governor.
- If the UCMP feature is removed from the overspeed governor, it will be out of warranty.
- Ensure making electric connection with correct voltage to end of the cable of UCMP feature. It can changeable according to the preferred coil. In addition, the coils' options are 24VDC & 190 VDC.
- The engagement distance of the UCM pin into TYPE OSG M is ad justed and sealed to a minimum of 4mm. Be careful that this could not to be changed by the installer.

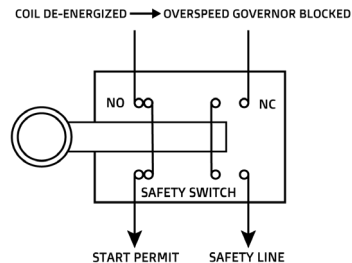
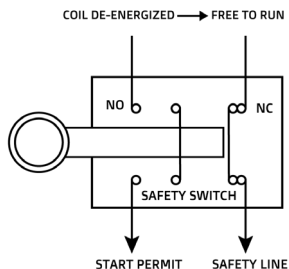

Assembly of the safety switches;

Specialized electricians and skilled installer should perform assembly.
Before beginning operations, turns off the power of all the parts of the plant.

All safety switches cables must be connected according to EMV rules and regulations. Safety switch NC contact must be connected to UCMP feature. Safety switch NO contact must be connected in a permit circuit. As a result, the correct operation of the UCMP feature is checked prior to every start.

The contact on the TYPE OSG M coil must be adjusted in such a way that when the coil is de-energized but the pin hits a spoke of the speed governor (i.e. during standstill at a landing) the monitoring contact (NO) must be closed. In that case, the self-monitoring of the coil does not give a fault in the controller, which would lead to a blocked lift. The adjustment of the contact may not be changed.

6.4 Operation Testing

Although manufacturer tested the speed governor, it should be tested again in order to avoid any possible mistakes that made during assembly.

Follow the instructions of operating of the UCMP feature.
See Section 3

- a) The UCMP feature lock overspeed governor, when UCM is detected.
- b) Pay attention, when UCMP feature lock overspeed governor, safety switch continued working.

6.5 Recovery Information

For any reason, when the UCMP feature fails, the elevator should be taken to a permanent stop and should not be used until the issue is solved.

If the UCMP feature is not supported by an emergency power, the coil must be equipped with a manual lever, which can be operated from outside of the wall. As a result, in case of an emergency, the overspeed governor will be free to move and the cabin can move.

Before the deactivating UCMP feature, all safety precautions must be taken into consideration and warning signs must be placed.

6.5.1 Positioning The Engine Room

In case of any emergency, place rescue wedge is where UCMF feature is fixed as shown below figure. As a result, the overspeed governor can be free and the cabin must be brought to floor. After cabin is brought to floor, movement of the car is prevented by removing the wedge.

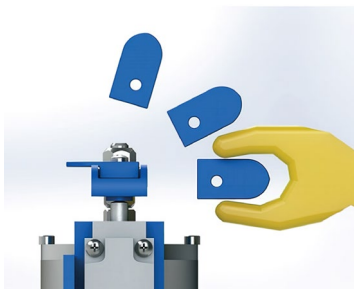

Figure 52

In order to use the rescue wedge, it should be dismantled from the place of inbuilt, with the help of the screwdriver. After all rescue procedures are finished, it should be mounted back to the previous location with the help of the screwdriver and it should be kept until for the next rescue operations.



Figure 53

6.5.2 Positioning The Engine Room Less (MRL)

In case of any emergency, pin of the UCMF should be rescued from the overspeed governor hole to activate it. If the speed governor is inside the well and not reachable, the pin must be pulled out from the hole by the help of the rescue bar mechanism as shown below figure.

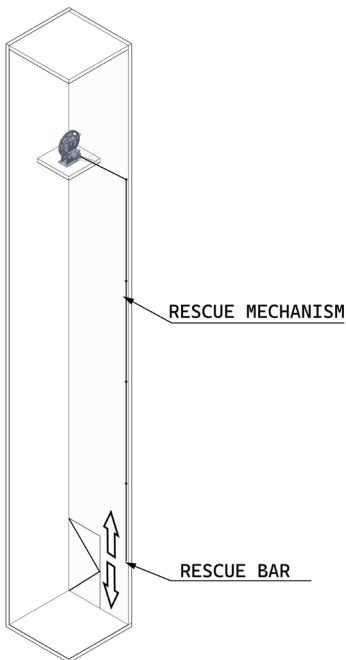

Figure 54

6.6 Warranty Regulations & Responsibility

It has warranty for 2 years as declared in the guide, except when:

- The coil is not used for its purpose
- Giving incorrect voltage
- Using damaged the UCMP feature because of the disaster and external influences

6.7 Maintenance of Safety Coil and Switch

Maintenance instructions are in compliance with EN 13015. Safety coil and safety switch must be checked every 6 months and any comments must be noted on maintenance registration form on MOUNTING, OPERATION and MAINTANENCE MANUAL.

- Check damaged conditions
- Check the electric connection points of the safety coil
- If there is rescue mechanism, it must be check whether it is working or not

7- Protection of Overspeed Governor

There is only one type protection cover for the overspeed governor. It consist of 1mm sheet metal. The cover and overspeed governor are connected by means of chain. When the cover is removed from the overspeed governor for assembly process, it still be linked to the governor as stated in 0.4.21 of EN 81.20

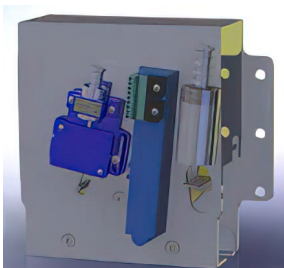

Figure 55

8- Warranty Regulations and Responsibility

According to EN81-20 standards, the TYPE OSG M is locked minimum 20 times under warranty. The product has warranty for 2 years. Aspar Asansör A.S is not responsible for the damages in following situations.

1. If the component part is used in a different way than described in this book.
2. Even though the overspeed governor is damaged, continued to use it
3. Not used on purpose
4. Changing the tripping speed or removing the seal
5. Changing any of the parts with another
6. Not used on declared speed
7. Not tensioned rope sufficiently
8. Using damaged overspeed governor, which caused due to external effects.

9- Maintenance of The Overspeed Governor

The TYPE OSG M must be checked every 6 months and comments must be noted on the Maintenance registration form.

1. Check ropes. If it worn, change it.
2. Check ropes. If it loosen, tensioned them.
3. Check rope and safety gear connection points.
4. Check the grooves and tension pulley, if the distance between groove diameter on the top and the rope is more than 3mm, change the overspeed governor and tension pulley.
5. Check cleanliness of the rope grooves.
6. Check the O-ring on the catch lever. Change it, if deformed.
7. If overspeed governor rope is oily, it must be cleaned.
8. Check the rescue bar whether it is performed regularly or not.



For whatever reason it might be, it is not allowed to operate elevator without the speed governor.



Any additional part cannot attached on mounted.

EU-TYPE EXAMINATION CERTIFICATE

Issued by Liftinstituut B.V.
identification number Notified Body 0400

Certificate no.	: NL21-400-1002-071-17	Revision no.:	1
Description of the product	: Bi-directional overspeed governor for safety gears with remote control and UCMP features including a spring tensioned pulley.		
Trademark	: Aspar		
Type no.	: OSG C		
Name and address of the manufacturer	: Aspar Asansör Aksamları Pazarlama San. Ve Tic. A.Ş. 1187. Sokak No:8 Ostim – Ankara / Türkiye		
Name and address of the certificate holder	: Aspar Asansör Aksamları Pazarlama San. Ve Tic. A.Ş. 1187. Sokak No:8 Ostim – Ankara / Türkiye		
Certificate issued on the following requirements	: Lifts Directive 2014/33/EU		
Certificate based on the following standard	: EN 81-20:2020 & EN 81-50:2020		
Test laboratory	: None		
Date of EU-type examination	: 2026-03-05		
Additional document with this certificate	: Report belonging to the EU-type examination certificate no.: NL21-400-1002-071-17 rev.1		
Additional remarks	: Nominal speed : 0,4 / 1,6 m/s Max. tripping speed : 0,5 / 2,16 m/s Tensile force up / down : 390 / 550 N Max. response time UCM coil : 40 ms Max. response distance UCM locking : 197 mm The tensile force up and down are determined in the test with the mentioned tensioning force with new rope and groove. See chapter 2 and 5 of the report belonging to this EU-type examination certificate for additional conditions.		
Conclusion	: The safety component meets the requirements of the Lifts Directive 2014/33/EU considering any additional remarks mentioned above		

Authorised by



P.J. Schaareman
Product Manager C&S

Amsterdam

Date : 2026-03-19
Valid until : 2031-03-19

F23-03-16 Version 27

© This document may only be reproduced in full under the conditions set out in Regulation 2.0.1 (www.liftinstituut.com)

Liftinstituut B.V.
Bukslotemeerplein 381
NL – 1025 XE Amsterdam

NL21-400-1002-071-17 rev.1

VAT number: NL8103 99 441 8 01
Registered by the Dutch Chamber of Commerce
under number 34157363

Date: 2026-03-19 [year-month-day]

Page 1 of 1

+31 (0)20 435 06 06
contact@liftinstituut.com
www.liftinstituut.com





ASPAR ASANSÖR AKSAMLARI SAN VE TİC AŞ

Tel : +90 (0) 312 354 11 53

www.aspar.com

AB UYGUNLUK BEYANI EU DECLARATION OF CONFORMITY

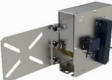

İMALATÇI / MANUFACTURER	ASPAR ASANSÖR AKSAMLARI SAN VE TİC AŞ
İMALATÇI ADRESİ / MANUFACTURER ADDRESS	1187. Sokak No : 8 Ostim /Ankara - Türkiye
ÜRÜN ADI / PRODUCT NAME	ASANSÖR HIZ REGÜLATÖRÜ / ÇİFT YÖNLÜ OVERSPEED GOVERNOR FOR LIFTS / BI-DIRECTIONAL
ÜRETİM YILI / YEAR OF MANUFACTURE	Etiket Üzerinde / See data plate on product
TİP / TYPE	 OSG C Min ve Max. Nominal Hız : 0.40 - 1.60 m/s Max. Frenleme Hızı : 0.50 – 2.16 m/s Min ve Max. Nominal Speed : 0.40 - 1.60 m/s Max. Tripping Speed : 0.50 – 2.16 m/s
SERİ NO / SERIAL NUMBER	Etiket Üzerinde / See data plate on product
UYGULANAN STANDARTLAR / THE FOLLOWING STANDARTS	EN 81- 20 : 2020 EN 81 -50 : 2020
UYGULANAN DİREKTİFLER / THE FOLLOWING DIRECTIVES	LIFTS DIRECTIVE 2014 / 33 / EU
<p>ÜRÜN ÜZERİNDE SERİ NUMARASI VE KAPASİTE BİLGİLERİ YER ALAN ÜRÜNÜN KULLANICIYA TESLİM EDİLEN KULLANIM VE BAKIM KILAVUZLARINDAKİ ŞARTLARA UYMASI DURUMUNDA YUKARIDA BELİRTİLEN STANDARTLARA VE DİREKTİFE UYGUNLUĞUNU BEYAN EDERİZ. <i>We here by confirm that the product (requirements of the directive and standards mentioned above under the conditions given at instructions for use.)</i></p>	
ONAY KURULUŞ / NOTIFIED BODY	LIFT INSTITUUT B.V. - 0400
ADRES / ADDRESS	BUIKSLOTERMEERPLEIN 381, 1025 XE – POSTBUS 36027, 1020 MA AMSTERDAM - NETHERLANDS
BELGE NO / CERTIFICATE NR	NL21-400-1002-071-17
FİRMA SORUMLUSU / RESPONCE OF COMPANY	SERDAR AKSÖZ
YER – TARİH / PLACE – DATE	2026 ANKARA / TURKEY
YETKİLİ İMZA / LEGALLY BINDING SIGNATURE	



Headquarter | Merkez

1187. Sokak
No:8 Ostim/Ankara
T: 0312 354 17 31

aspar@aspar.com

Branch | Şube

Şerifali Mahallesi
Barbaros Cd. No:18
Yukarı Dudullu
Ümraniye/İstanbul
T: 0216 313 06 53

istanbul@aspar.com

Factory | Fabrika

Alcı OSB Mh.
ASO 2-3 OSB
2032 Cad. No:15
Temelli/Ankara
T: 0312 354 11 53

www.aspar.com